

MONTAGEANLEITUNG

ASSEMBLY INSTRUCTIONS

NOTICE DE MONTAGE

MONTAGEHANDLEIDING

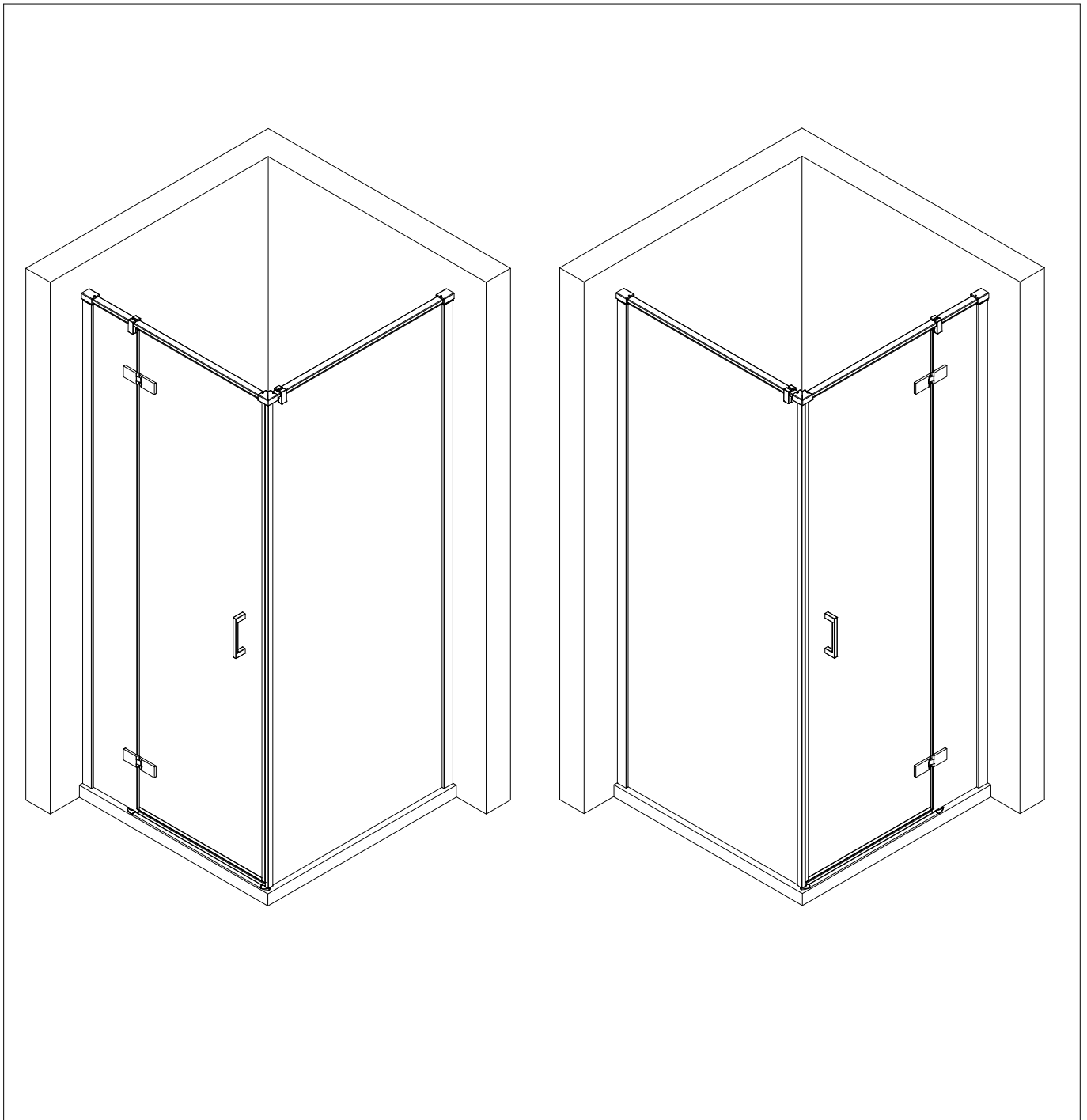



## SICHERHEITSHINWEISE / SAFETY INSTRUCTIONS CONSIGNES DE SÉCURITÉ / EILIGHEIDSAANWIJZINGEN

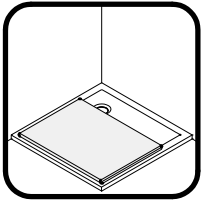

**de** Decken im Arbeitsbereich auslegen

**en** Cover the shower tray completely

**fr** Couvrez complètement le bac de douche

**nl** Bedek de douchebak volledig



**de** Schutzbrille tragen

**en** Wear safety goggles

**fr** Portez des lunettes de protection

**nl** Veiligheidsbril dragen

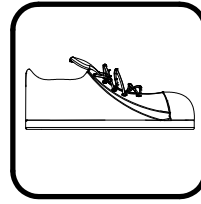

**de** Sicherheitsschuhe tragen

**en** Wear safety shoes

**fr** Portez des chaussures de sécurité

**nl** Veiligheidsschoenen dragen

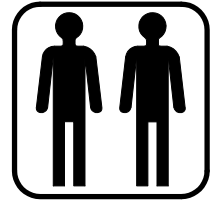

**de** Empfohlene Montage mit 2 Personen.

**en** Assembly recommended with 2 persons

**fr** Montage recommandé avec 2 personnes

**nl** Aanbevolen montage met 2 personen

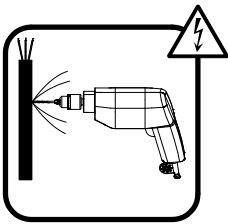

**de** über die Lage der Stromleitung informieren

**en** get information about the location of the power line

**fr** Informez-vous sur l'emplacement de la ligne électrique

**nl** Informeren over de locatie van de hoogspanningslijn

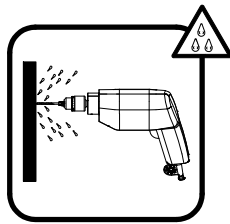

**de** über die Lage der Wasserleitung informieren

**en** get information about the location of the water pipe

**fr** Informez-vous sur l'emplacement de la ligne d'eau

**nl** Informeren over de locatie van de waterleiding



**de** Glaskanten schützen

**en** Protect glass edges

**fr** Protégez les bords du verre

**nl** Glasranden beschermen

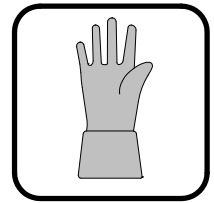

**de** Handschuhe mit Pulsschutz tragen

**en** wear gloves with pulse protection

**fr** portez des gants avec protection du poignet

**nl** Draag handschoenen met polsbescherming

## HINWEIS / NOTE / NOTE / NOOT

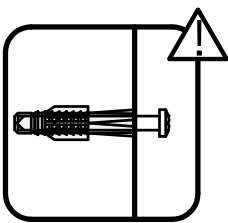

**de** Vor der Montage die Beschaffenheit des Mauerwerks überprüfen. Gegebenenfalls ist das im Lieferumfang enthaltene Befestigungsmaterial nicht für die Befestigung geeignet.

**en** Check the condition of the masonry before installation. If applicable, the fixing material included in the scope of delivery is not suitable for mounting.

**fr** Vérifiez l'état de la maçonnerie avant l'installation. Si besoin est, le matériel de fixation inclus dans la livraison n'est pas adapté au montage.

**nl** Controleer de toestand van het metselwerk voor de installatie. Indien gewenst is het bij de levering inbegrepen bevestigingsmateriaal niet geschikt voor montage.

**de** Die Aufstellfläche der Duschkabine muss eben sein.

**en** The installation surface of the shower enclosure must be level.

**fr** La surface d'installation de la cabine de douche doit être de niveau.

**nl** Het montagevlak van de douchewand moet waterpas zijn.

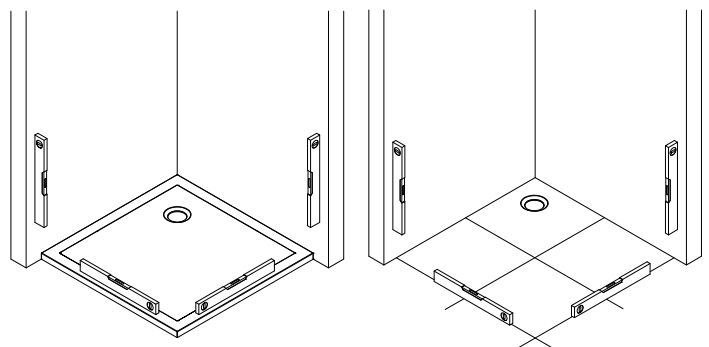

## ANSCHLAG / STOP / ARRÊT / STOP

**de** Bei der Duschkabine gibt es einen "Anschlag". Als Anschlag wird die Seite bezeichnet, an der die Türscheibe an die Wand montiert wird.

Es gibt zwei Arten von Anschlägen: Anschlag links (a) und Anschlag rechts (b).

In dieser Montageanleitung wird der Aufbau "Anschlag links" dargestellt. Die Montageschritte für Anschlag rechts sind dann spiegelbildlich durchzuführen.

**en** Every shower enclosure has a "fixation side". The "fixation side" is the side where the door panel is mounted on the wall.

There are two possible fixation sides: fixation on the left (a) and fixation on the right (b).

This assembly instruction describes an assembly with "fixation on the left". The assembly steps on the right are then to be carried out in mirror image.

**fr** Chaque cabine de douche a une "côté de fixation". Le "côté de fixation", c'est le côté sur lequel la vitre de la porte est montée sur le mur.

Il y a deux côtés de fixation possible: fixation gauche (a) et fixation droite (b).

Cette notice de montage montre un montage avec "fixation gauche". Les étapes de montage à droite doivent alors être effectuées à l'envers.

**nl** Bij elke douchewand is er een "montagezijde". "Montagezijde" is de zijde waaraan het deurpaneel aan de muur is bevestigd.

Er zijn twee soorten montagezijden: montagezijde links (a) en montagezijde rechts (b).

Deze montagehandleiding toont de montage "montagezijde links". De assemblagestappen aan de rechterzijde moeten dan in spiegelbeeld worden uitgevoerd.

a

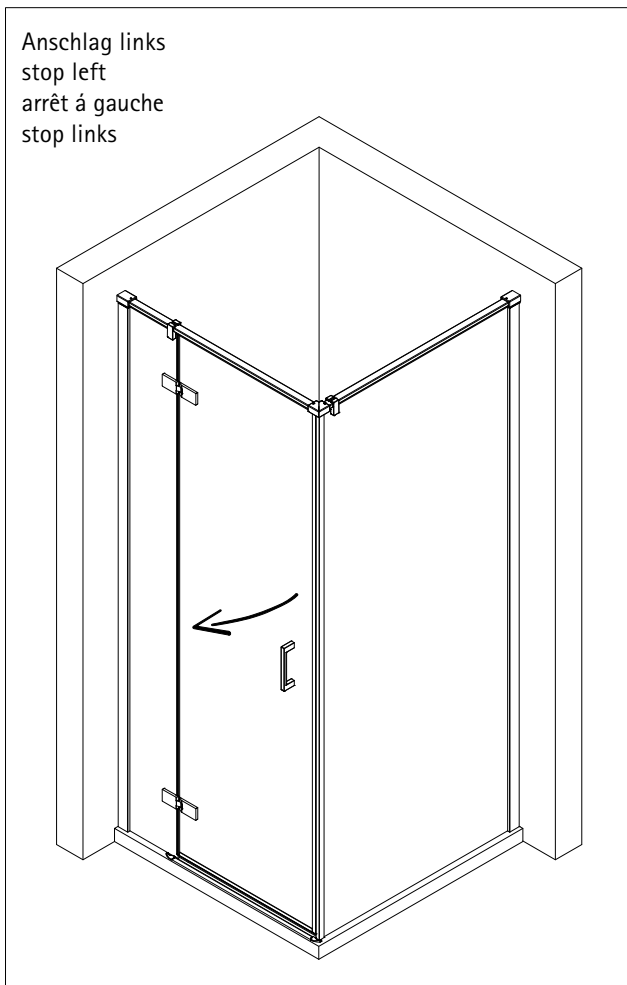

b

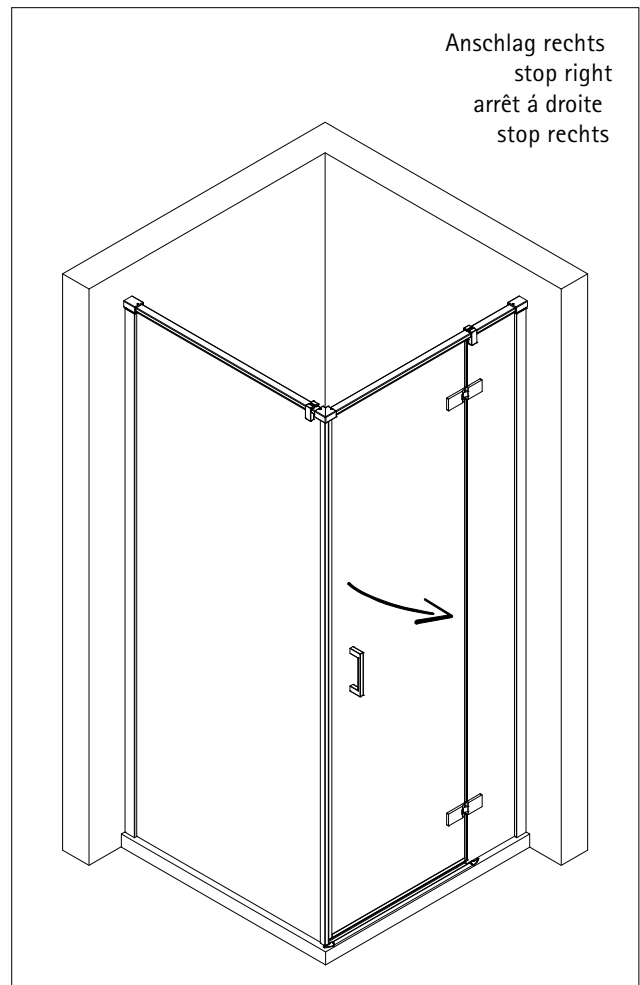

## MAßE / DIMENSIONS / DIMENSIONS / AFMETINGEN

- de** prüfen, ob die gemessenen Maße innerhalb der Tabellenwerte (A, B bzw. C, D) liegen, damit die Duschkabine problemlos, anhand der Montageanleitung aufgebaut werden kann.
- en** check whether the measured dimensions are within the table values (A, B or C, D), so that the shower enclosure can be assembled without any problems using the assembly instructions.
- fr** vérifier que les dimensions mesurées se situent dans les valeurs du tableau (A, B ou C, D), afin que la cabine de douche puisse être montée sans problème en suivant les instructions de montage.
- nl** Controleer of de gemeten afmetingen binnen de tabelwaarden (A, B of C, D) vallen, zodat de douchewand zonder problemen met behulp van de montagehandleiding kan worden gemonteerd.

**de** Montage **auf** Duschwanne  
(Maße des installierten Duscheckens)

**en** Mounting **on** shower tray  
(Dimensions of the installed tray)

**fr** Montage **sur** receveur de douche  
(Dimensions du mur au bord d'extérieur du receveur)

**nl** Montage **op** douchebak  
(Afmetingen van de ingebouwde douchebak)

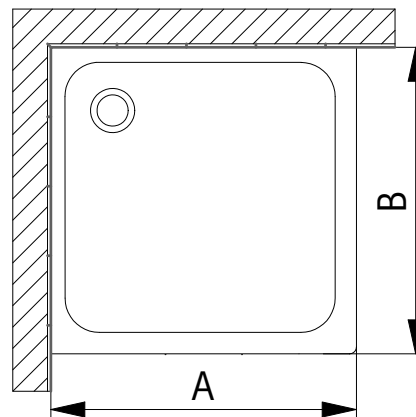

Duschwanne / shower tray receveur de douche / douchebak	A (Türseite / door side / côté porte / deur zijde)	B (Seitenwandseite / side of side panel / côté paroi / zijwand zijde)
800 mm	785 - 805 mm	
900 mm	885 - 905 mm	885 - 905 mm
1000 mm	985 - 1005 mm	985 - 1005 mm
1200 mm	1185 - 1205 mm	1185 - 1205 mm
1400 mm		1385 - 1405 mm

oder / or / ou / of

**de** Montage **ohne** Duschwanne  
(Abmessungen des Produktes) (Glasmitte)

**en** Mounting **without** shower tray  
(Mounting on tile) (Middle of the glass)

**fr** Montage **sans** bac de douche  
(Montage sur carrelage) (Dimension mi-verre)

**nl** Montage **zonder** douchebak  
(Montage op tegel) (midden van het glas)

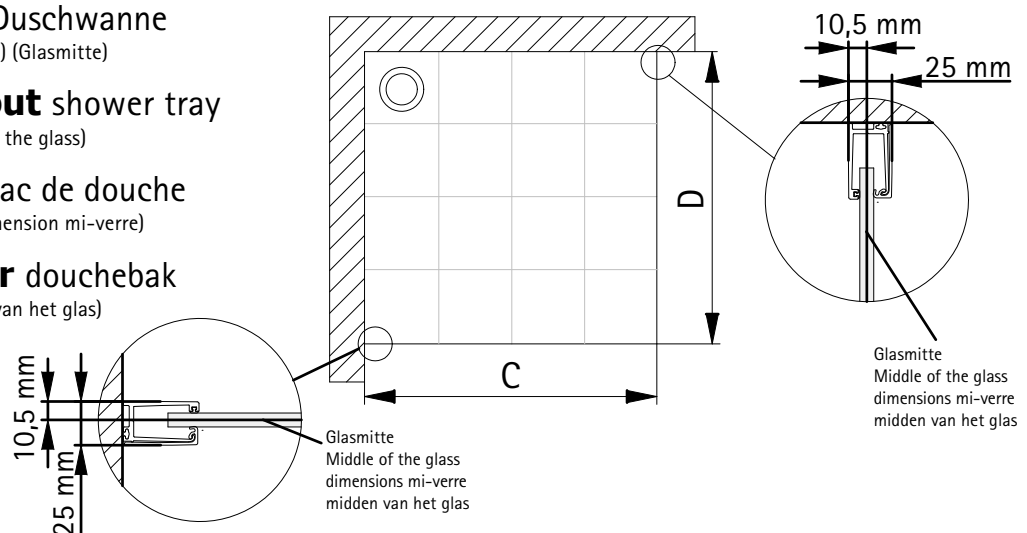

Version	C (Tür / door / porte / deur)	D (Seitenwand / side panel / paroi latérale / zijwand)
800 mm	756 - 776 mm	
900 mm	856 - 876 mm	856 - 876 mm
1000 mm	956 - 976 mm	956 - 976 mm
1200 mm	1156 - 1176 mm	1156 - 1176 mm
1400 mm		1356 - 1376 mm

# 1939-6

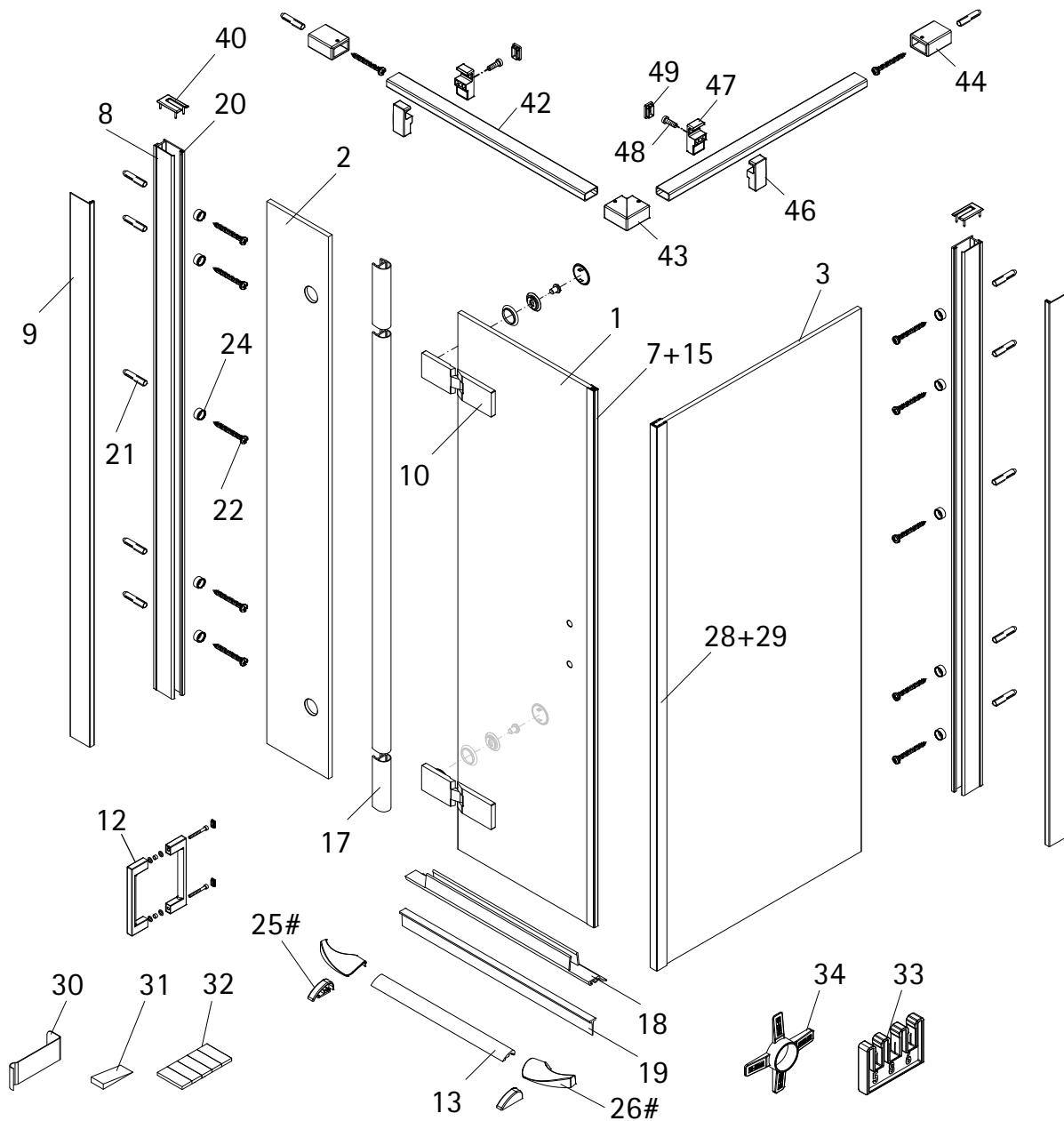

nl				nl			
Pos.	Omschrijving	Onderdeel nr.	Prijs	Pos.	Omschrijving	Onderdeel nr.	Prijs
1	1x deur			25#	1x eindkap voor aluminium dorpelprofiel	E100211-17	set 9,95 €
2	1x zijdeel			26#	1x eindkap voor aluminium dorpelprofiel	E100211-21	set 9,95 €
3	1x zijwand			28	1x magneetopnameprofiel		
7	1x magneetopnameprofiel			29	1x magneet		
8	2x wandaanluitprofiel (inkl. Pos. 20)	E72248	stuk 76,00 €	30	1x demontage hendel	E100201-1	stuk 30,95 €
9	2x klemprofiel	E72249	stuk 36,00 €	31	1x silicone keggen (6 stuk)	E100203	set 16,95 €
10	2x scharnier compleet	E100290-58	stuk 186,00 €	32	1x plakbanden		
12	1x greep	E100140-59	stuk 82,95 €	33	2x montagehulp	E100201	set 12,00 €
13	1x aluminium dorpelprofiel (inkl. Pos. 32)	E100050	stuk 30,00 €	34*	1x montage keg	E100201-2	set 12,00 €
15	1x magneetsluiting			40*	2x afdekkapjes	E72205-3	set 11,95 €
17	1x afdichtingsprofiel, 3 stuk	E100078-8-6	stuk 24,95 €	42	2x stabilisatie stang	E100338-1	stuk 46,95 €
18	1x waterdorpelprofiel	E100058-8	stuk 23,00 €	43	1x hoekverbinder	E100220	stuk 15,45 €
19	1x inschuifdichting	E100067-145-10	stuk 14,95 €	44	2x wandhouder	E100344	stuk 11,95 €
20	2x klemprofiel			46	2x draaigeleiders buitenzijde (inkl. 47, 48, 49)	E100323	stuk 66,95 €
21*	12x plug TRI 6/36mm			47	2x draaigeleiders binnenzijde		
22*	12x schroef 4,2 x 45mm			48	2x schroef M6 x 18mm		
24	10x glasbescherming			49	2x afdekkapjes		

\* schroeven en afdekkapjes assortiment E72200-3 16,95 €  
# optioneel

**de** Geben Sie bei farbigen Ersatzteilen den Farbcode mit an: 01 - Alu | 04 - weiß | 41 - chrom | 68 - schwarz | 90 - Edelstahl

**en** Please state the colour code for coloured spare parts: 01 - aluminium | 04 - white | 41 - chromed | 68 - black | 90 - stainless steel

**fr** Veuillez indiquer le code couleur pour les pièces de rechange colorées : 01 - aluminium | 04 - blanc | 41 - chromé | 68 - noir | 90 - acier inoxydable

**nl** Gelieve de kleurcode voor gekleurde onderdelen te vermelden: 01 - aluminium | 04 - wit | 41 - chrom | 68 - zwart | 90 - roestvrij staal

## de

Pos.	Bezeichnung	Ersatzteil-Nr.	Preis	Pos.	Bezeichnung	Ersatzteil-Nr.	Preis
1	1x Türscheibe			25#	1x Wasserleistenendkappe	E100211-17	Set 9,95 €
2	1x Nebenteilscheibe			26#	1x Wasserleistenendkappe	E100211-21	Set 9,95 €
3	1x Seitenwandscheibe			28	1x Magnetaufnahmeprofil		
7	1x Magnetaufnahmeprofil Tür			29	1x Magnetband		
8	2x Wandanschlußprofil (inkl. Pos. 20)	E72248	Stück 76,00 €	30	1x Demontagehebel	E100201-1	Stück 30,95 €
9	2x Klemmprofil	E72249	Stück 36,00 €	31	1x Silikonkeil (6 Stück)	E100203	Set 16,95 €
10	2x Scharnier komplett	E100290-58	Stück 186,00 €	32	1x Klebestreifen		
12	1x Bügelgriff eckig	E100140-59	Stück 82,95 €	33	2x Montagehilfe	E100201	Set 12,00 €
13	1x Wasserleiste (inkl. Pos. 32)	E100050	Stück 30,00 €	34*	1x Montagekeil	E100201-2	Set 12,00 €
15	1x Magnetprofil			40*	2x Abdeckkappe	E72205-3	Set 11,95 €
17	1x O-Dichtung, 3 Stücke	E100078-8-6	Stück 24,95 €	42	2x Stabilisationsbügel	E100338-1	Stück 46,95 €
18	1x Wasserabweisprofil	E100058-8	Stück 23,00 €	43	1x 90° Verbinder	E100220	Stück 15,45 €
19	1x Einschubdichtung	E100067-145-10	Stück 14,95 €	44	2x Wandhalter	E100344	Stück 11,95 €
20	2x Klemmdichtprofil			46	2x Glashalter Außenteil (inkl. 47, 48, 49)	E100323	Stück 66,95 €
21*	12x Dübel TRI 6/36mm			47	2x Glashalter Innenteil		
22*	12x Blechschraube 4,2 x 45mm			48	2x Zylinderschraube M6 x 18mm		
24	10x Glasschutz			49	2x Abdeckkappe		
					*Schrauben und Abdeckkappenset # optional	E72200-3	16,95 €

## fr

Pos.	Description	N° pièce détachée	prix	Pos.	Description	N° pièce détachée	prix
1	1x porte			25#	1x cache	E100211-17	set 9,95 €
2	1x partie fixe			26#	1x cache	E100211-21	set 9,95 €
3	1x paroi latérale			28	1x profilé pour joint magnétique		
7	1x profilé pour joint magnétique			29	1x joint magnétique		
8	2x profilé mural de fixation	E72248	pièce 76,00 €	30	1x levier de démontage	E100201-1	pièce 30,95 €
9	2x profilé de pincement	E72249	pièce 36,00 €	31	1x cale de silicone (6 unités)	E100203	set 16,95 €
10	2x charnière complète	E100290-58	pièce 186,00 €	32	1x ruban adhésif		
12	1x poignée barre	E100140-59	pièce 82,95 €	33	2x kit de montage	E100201	set 12,00 €
13	1x barre de seuil (inkl. Pos. 32)	E100050	pièce 30,00 €	34*	1x cale de montage	E100201-2	set 12,00 €
15	1x joint magnétique			40*	2x cache	E72205-3	set 11,95 €
17	1x profilé d'étanchéité, 3 unités	E100078-8-6	pièce 24,95 €	42	2x barre de stabilisation	E100338-1	pièce 46,95 €
18	1x joint d'étanchéité horizontal bas	E100058-8	pièce 23,00 €	43	1x raccord d'angle	E100220	pièce 15,45 €
19	1x joint silicone à lèvres souple	E100067-145-10	pièce 14,95 €	44	2x mur support	E100344	pièce 11,95 €
20	2x joint d'étanchéité intérieur			46	2x charnière extérieure (inkl. 47, 48, 49)	E100323	pièce 66,95 €
21*	12x cheville TRI 6/36mm			47	2x charnières internes		
22*	12x vis autotaraudeuse 4,2 x 45mm			48	2x vis M6 x 18mm		
24	10x protection en verre			49	2x cache		
					* kit de vis et caches # en option	E72200-3	16,95 €

## en

Pos.	Description	part no spare part	price	Pos.	Description	part no spare part	price
1	1x door			25#	1x end caps	E100211-17	set 9,95 €
2	1x fixed panel			26#	1x end caps	E100211-21	set 9,95 €
3	1x side panel			28	1x magnet retaining profile		
7	1x magnet retaining profile			29	1x magnet		
8	2x wall connection profile (incl. Pos. 20)	E72248	piece 76,00 €	30	1x disassembly lever	E100201-1	piece 30,95 €
9	2x clamping profile	E72249	piece 36,00 €	31	1x silicon wedges (6 piece)	E100203	set 16,95 €
10	2x hinge complete	E100290-58	piece 186,00 €	32	1x adhesive stripes		
12	1x designer handle	E100140-59	piece 82,95 €	33	2x assembly aid	E100201	set 12,00 €
13	1x sealing profile (incl. Pos. 32)	E100050	piece 30,00 €	34*	1x mounting wedge	E100201-2	set 12,00 €
15	1x magnet profile			40*	2x cover caps	E72205-3	set 11,95 €
17	1x sealing strip, 3 piece	E100078-8-6	piece 24,95 €	42	2x stabilizing bar	E100338-1	piece 46,95 €
18	1x water-repellent profile	E100058-8	piece 23,00 €	43	1x corner connector	E100220	piece 15,45 €
19	1x pull-in sealing	E100067-145-10	piece 14,95 €	44	2x wall holder	E100344	piece 11,95 €
20	2x inner sealing			46	2x outside hinge retainer (incl. 47, 48, 49)	E100323	piece 66,95 €
21*	12x dowel TRI 6/36mm			47	2x inside hinge retainer		
22*	12x screw 4,2 x 45mm			48	2x screw M6 x 18mm		
24	10x glass gasket			49	2x cover caps		
					* kit with screws and cover caps # optional	E72200-3	16,95 €

BENÖTIGTES WERKZEUG / TOOL NEEDED  
QUITILAGE NECESSAIRE / BENODIGD GEREEDSCHAP

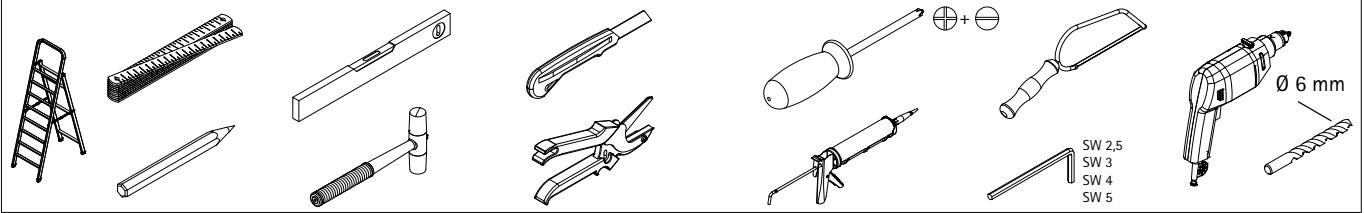

MONTAGE / ASSEMBLY / ASSEMBLÉE / ASSEMBLAGE

1

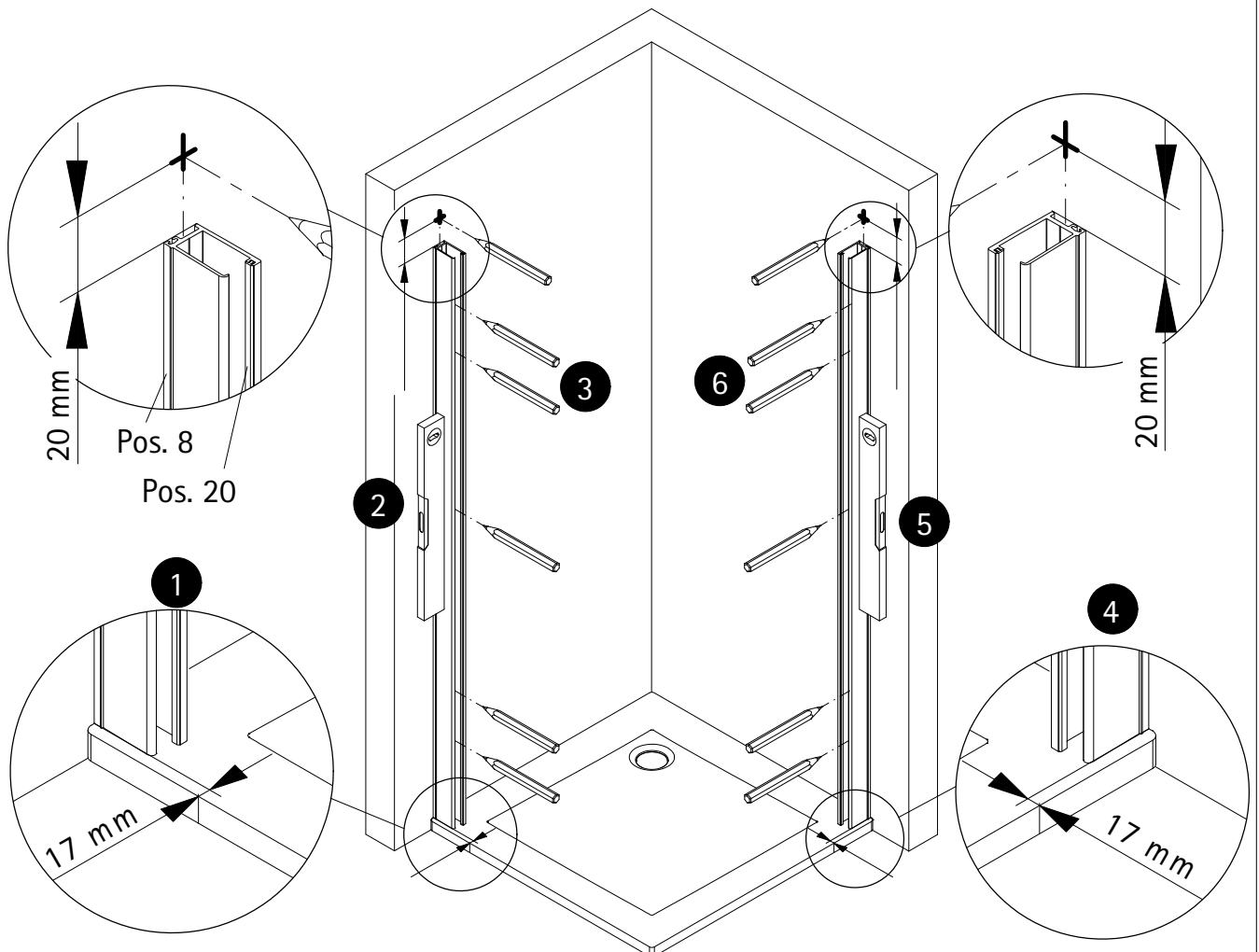

2

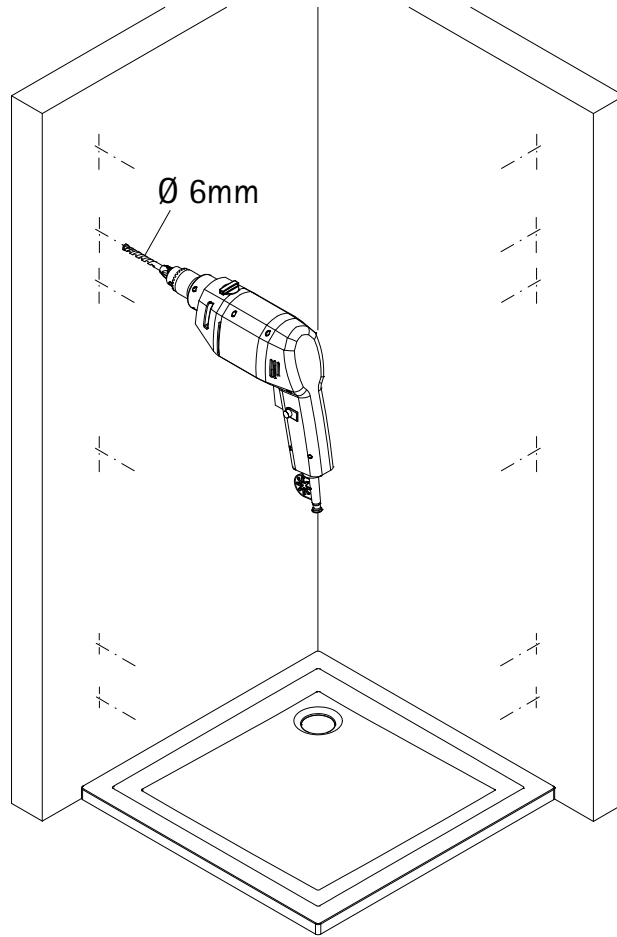

3

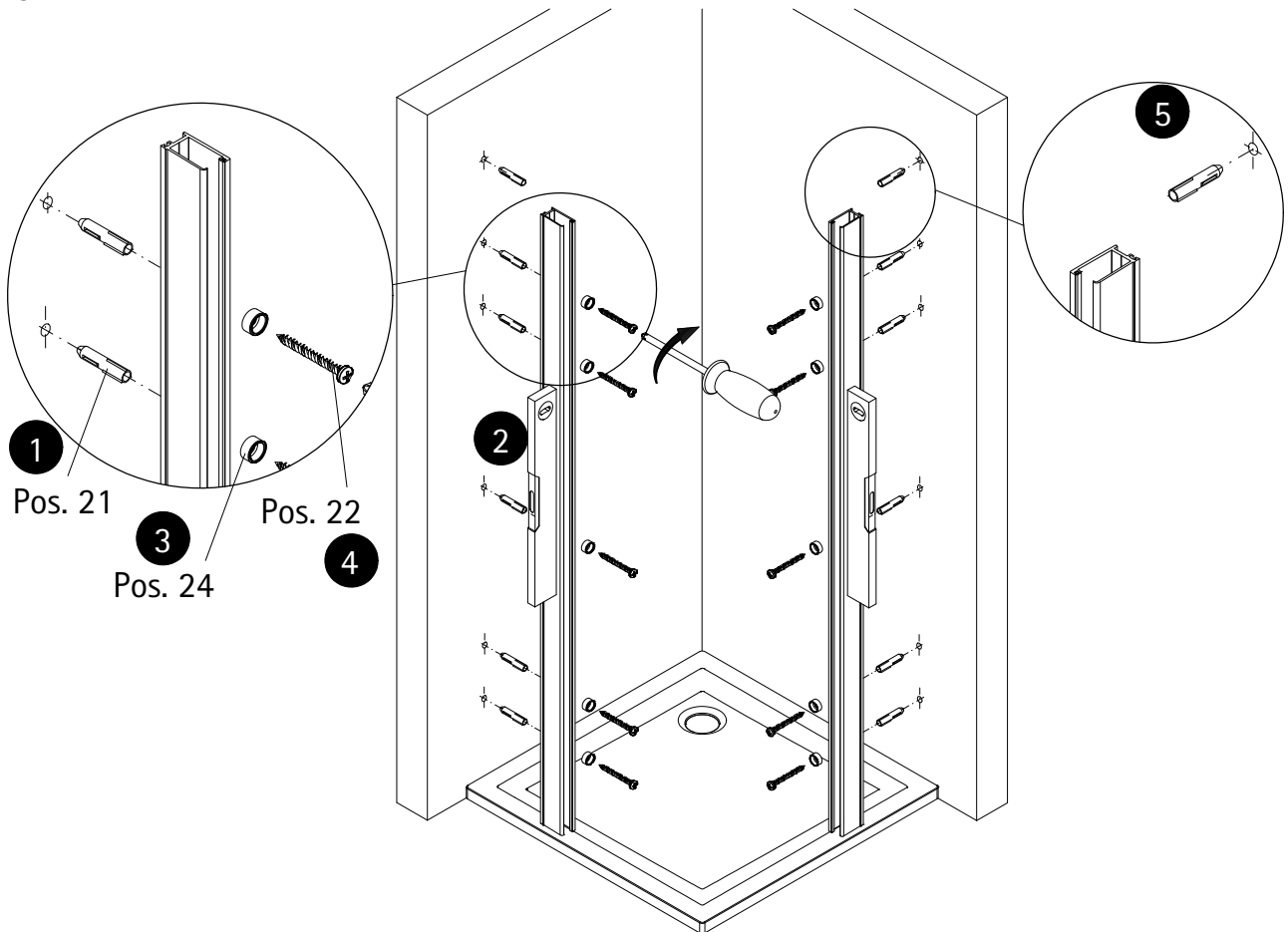



4

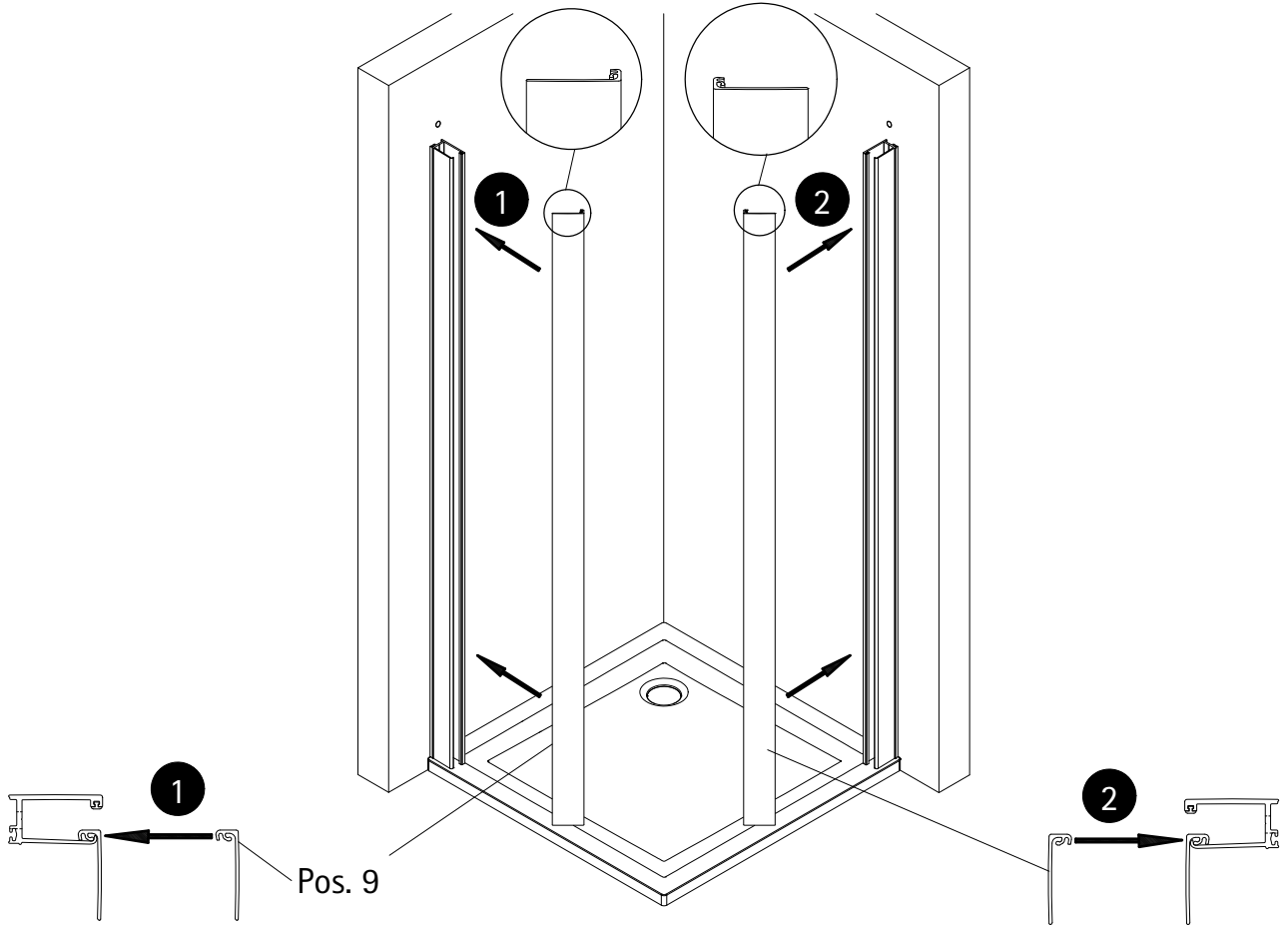

5

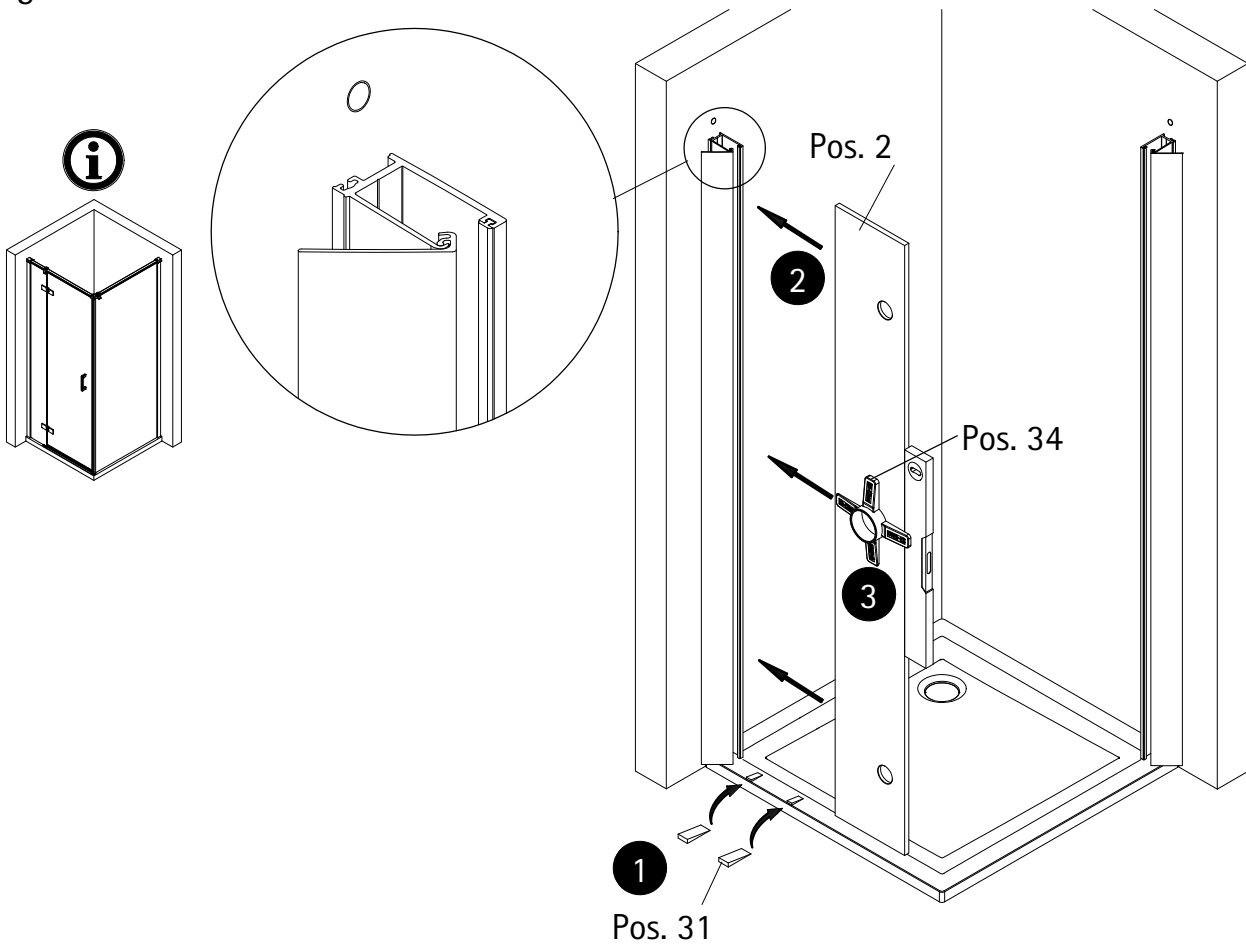

6

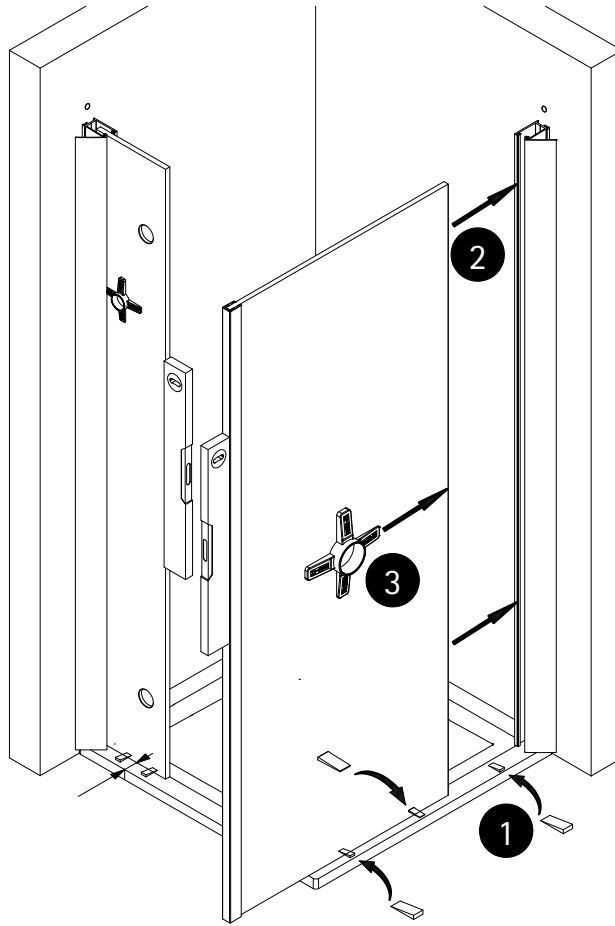

7

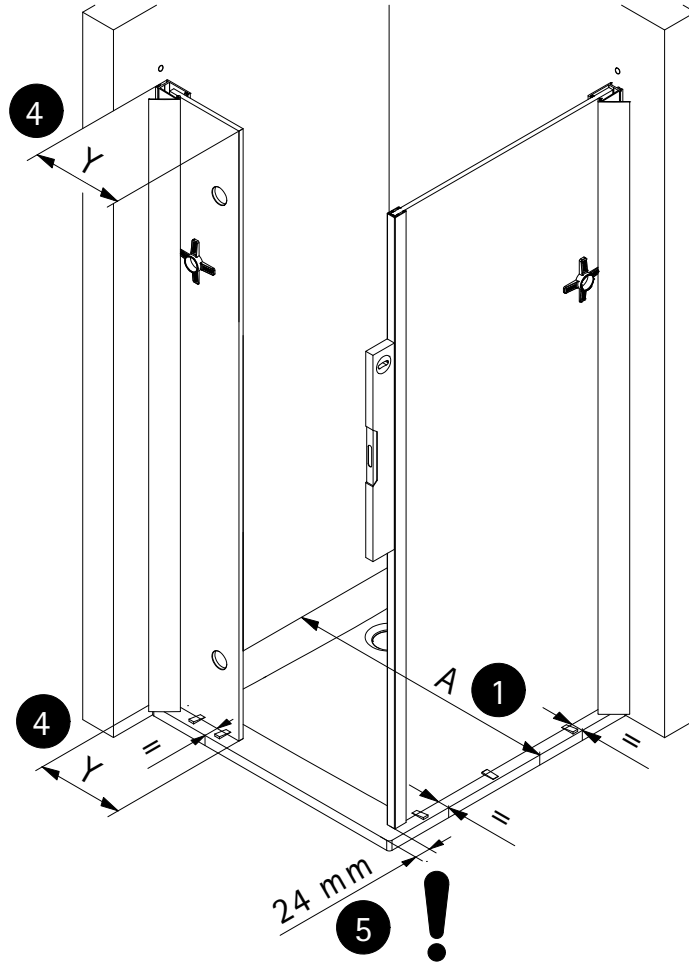

A	Y
800 mm	255 mm
900 mm	255 mm
1000 mm	255 mm
1200 mm	455 mm

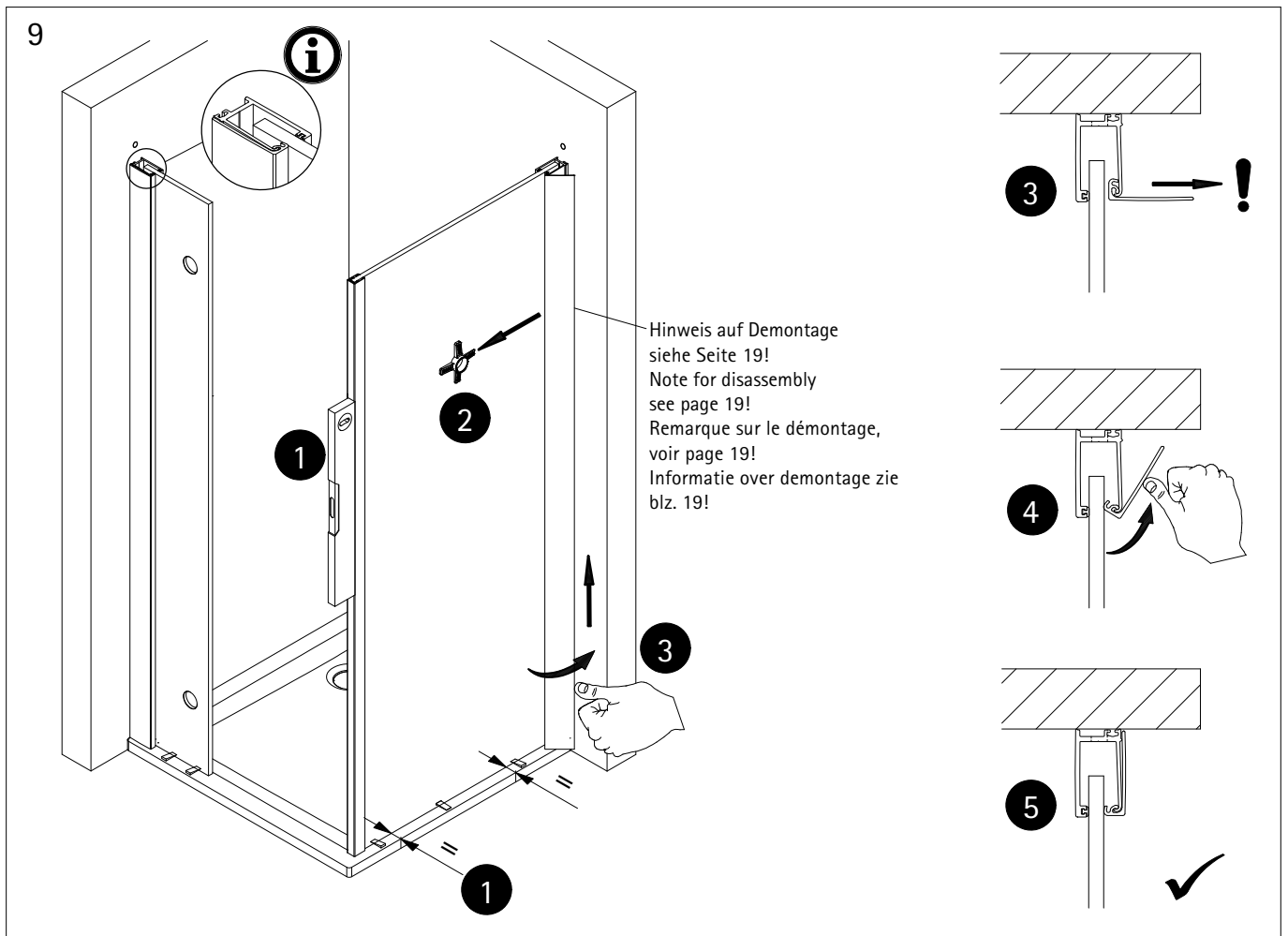
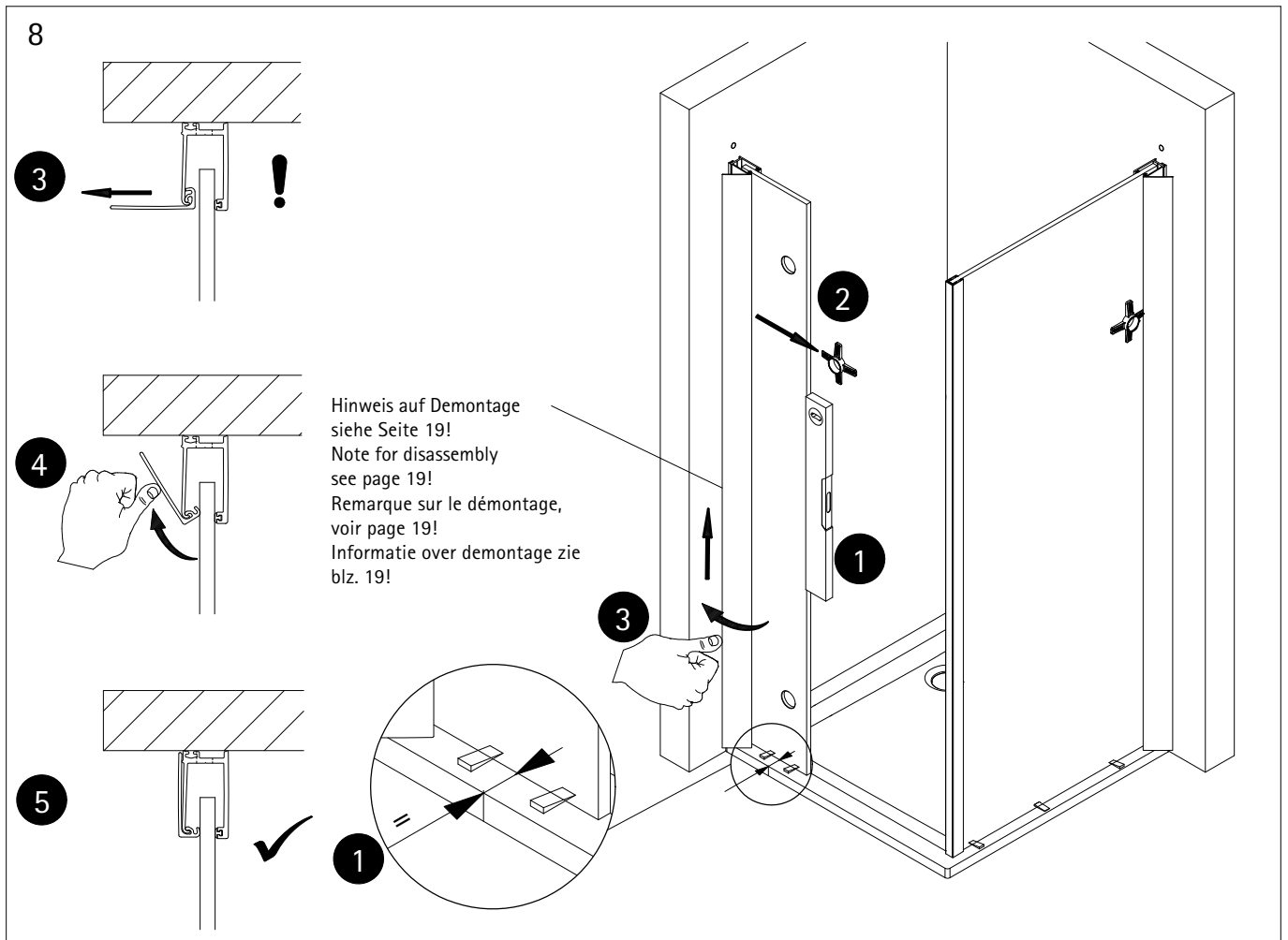

10

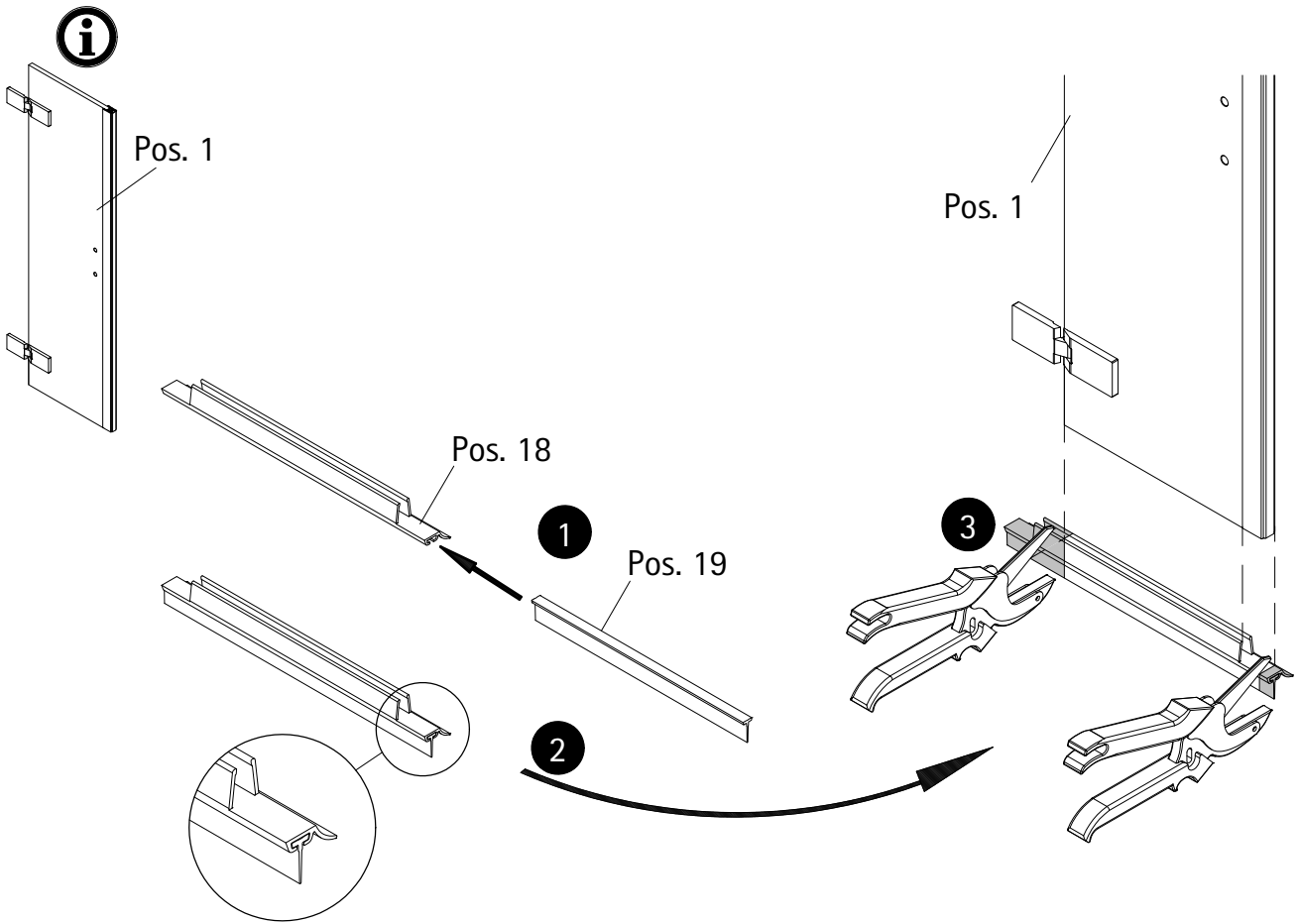

11

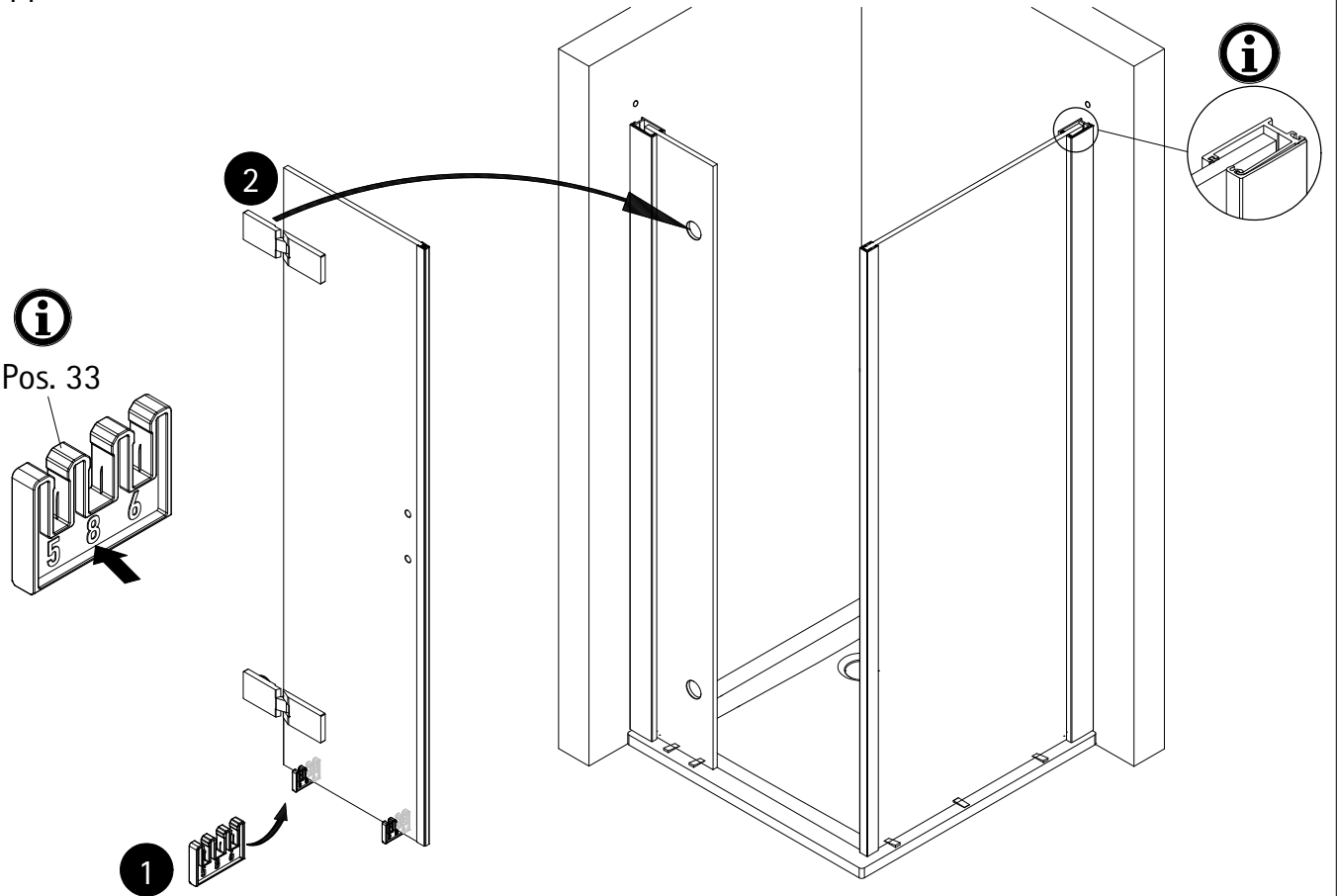

12

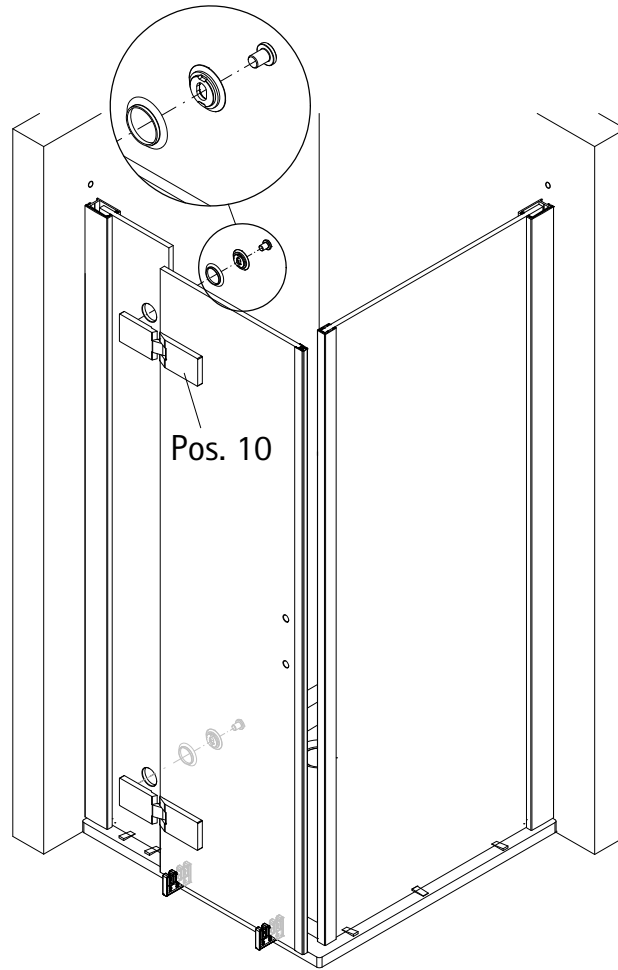

13

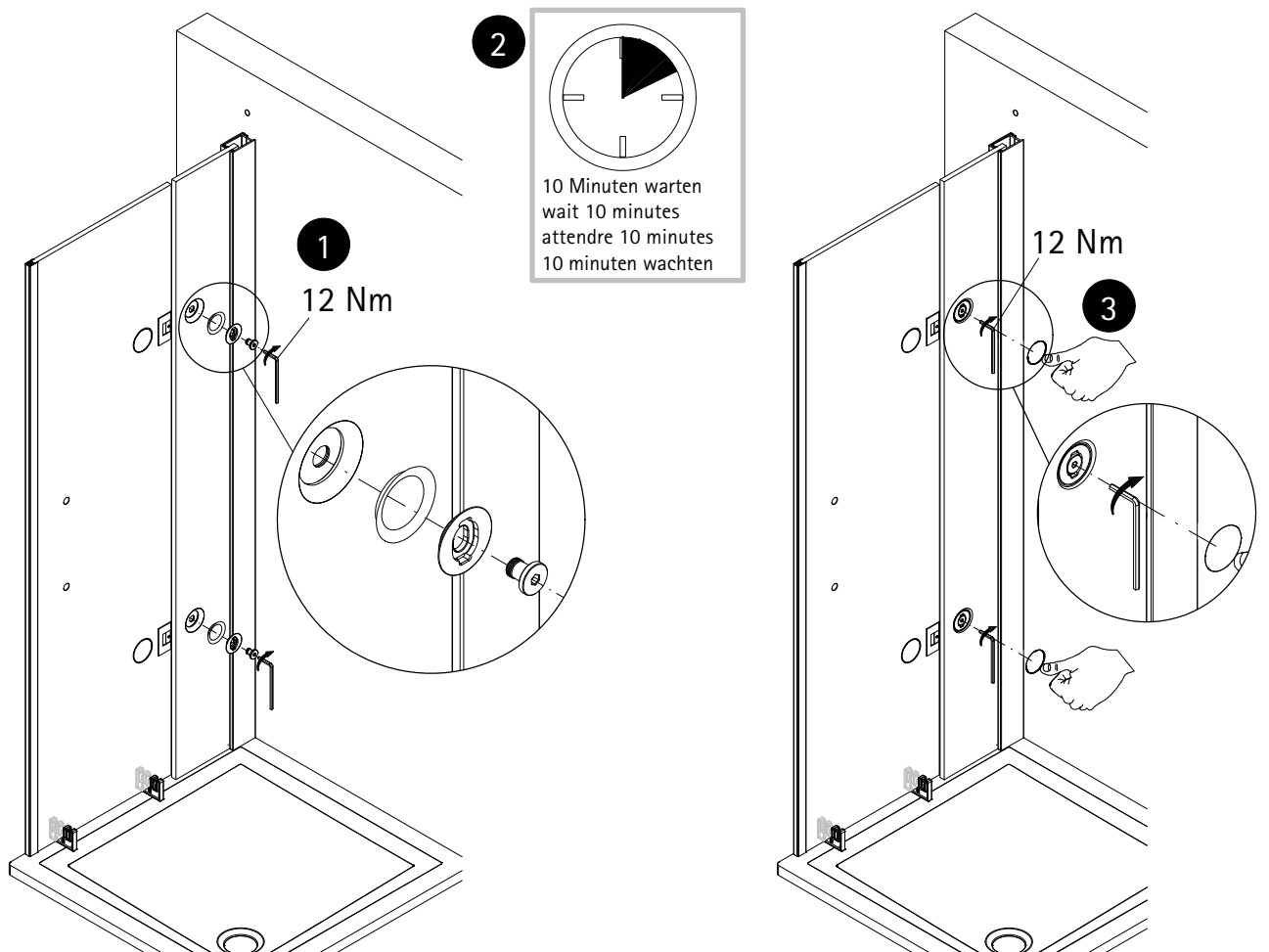

14

Pos. 17

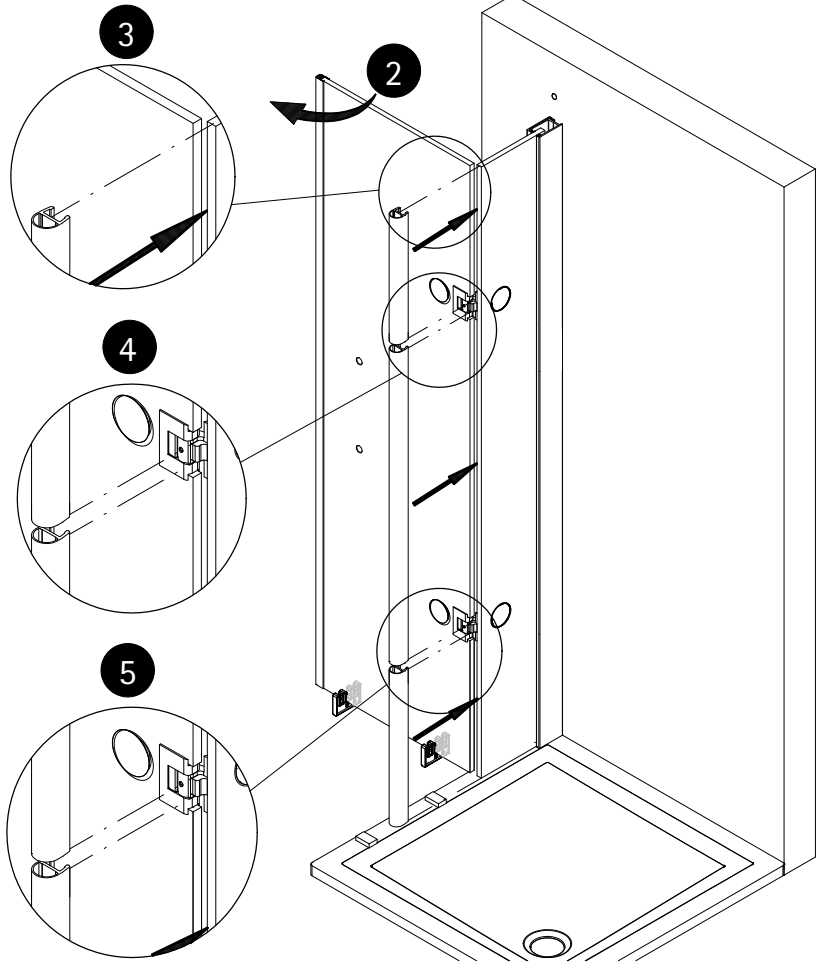
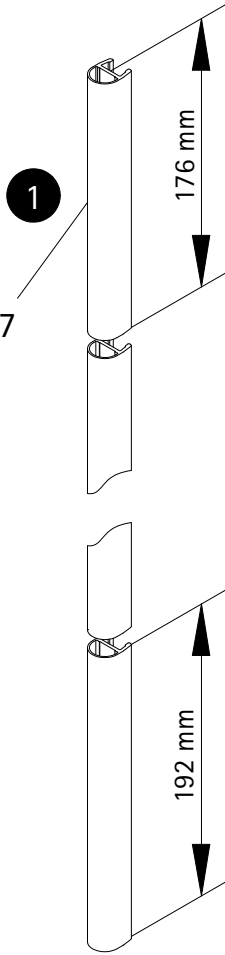

15

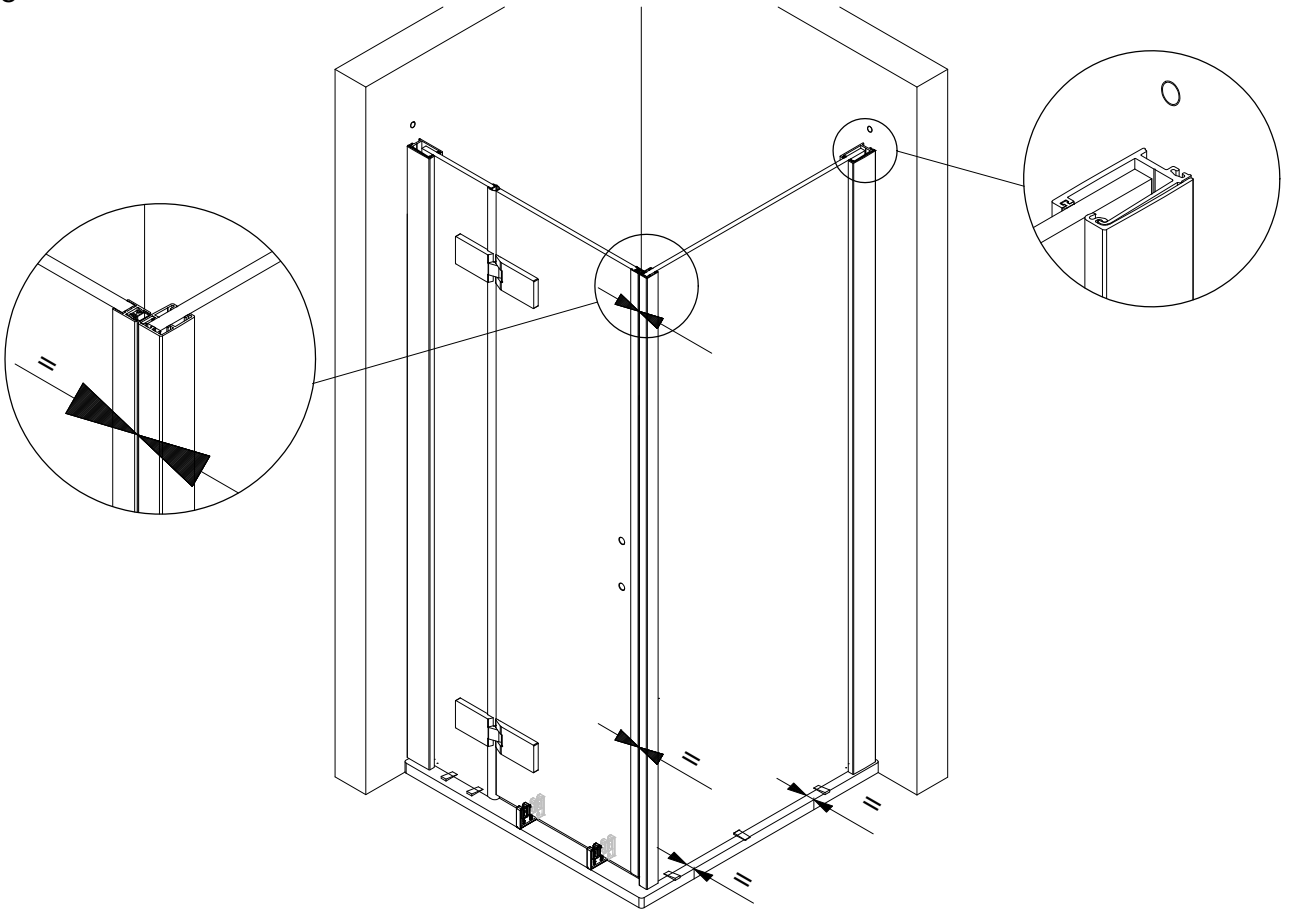

16

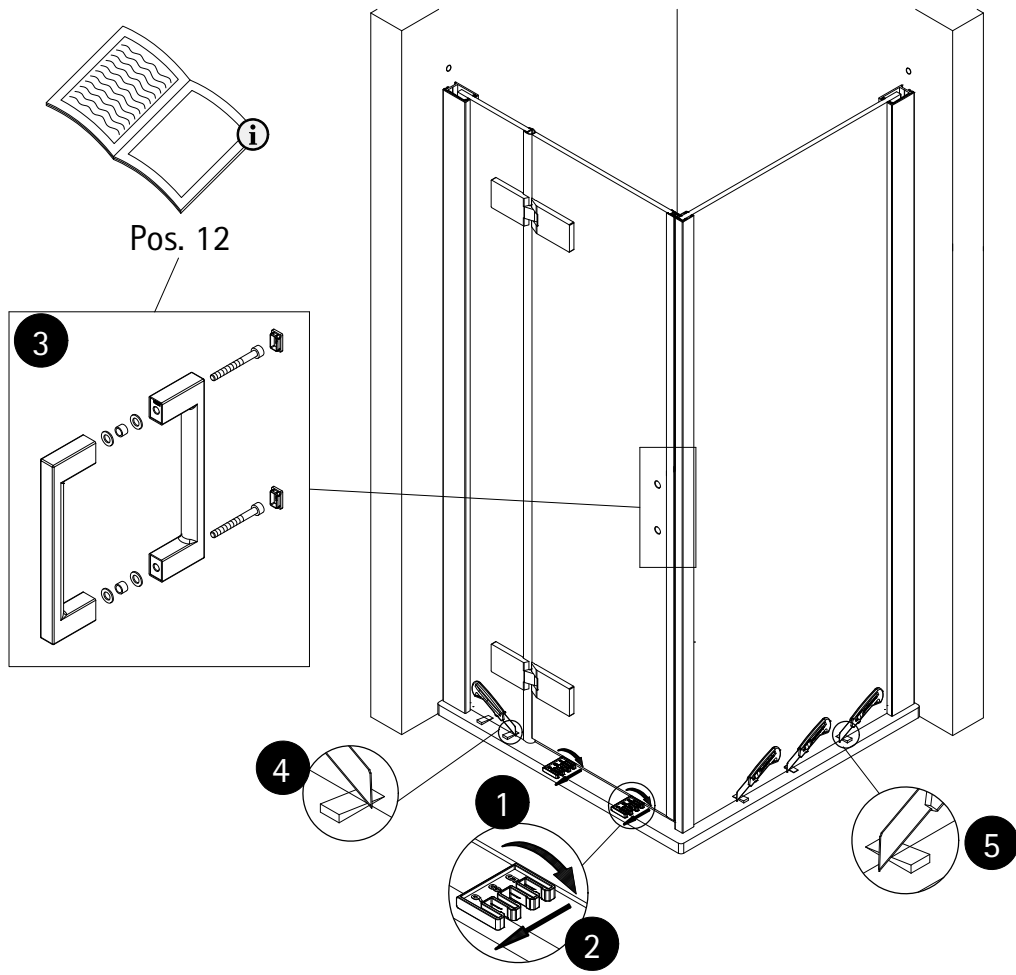

17

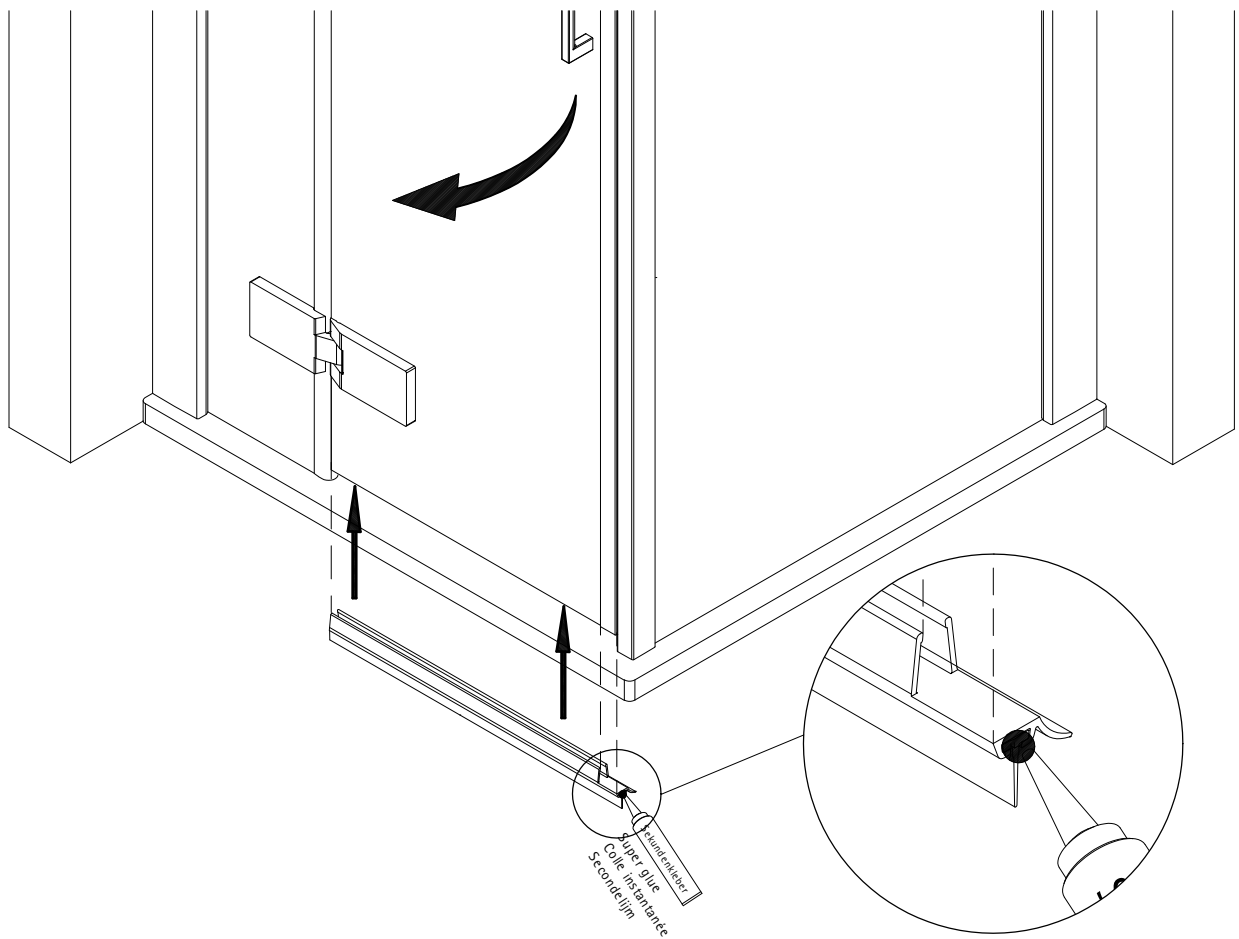

18.1

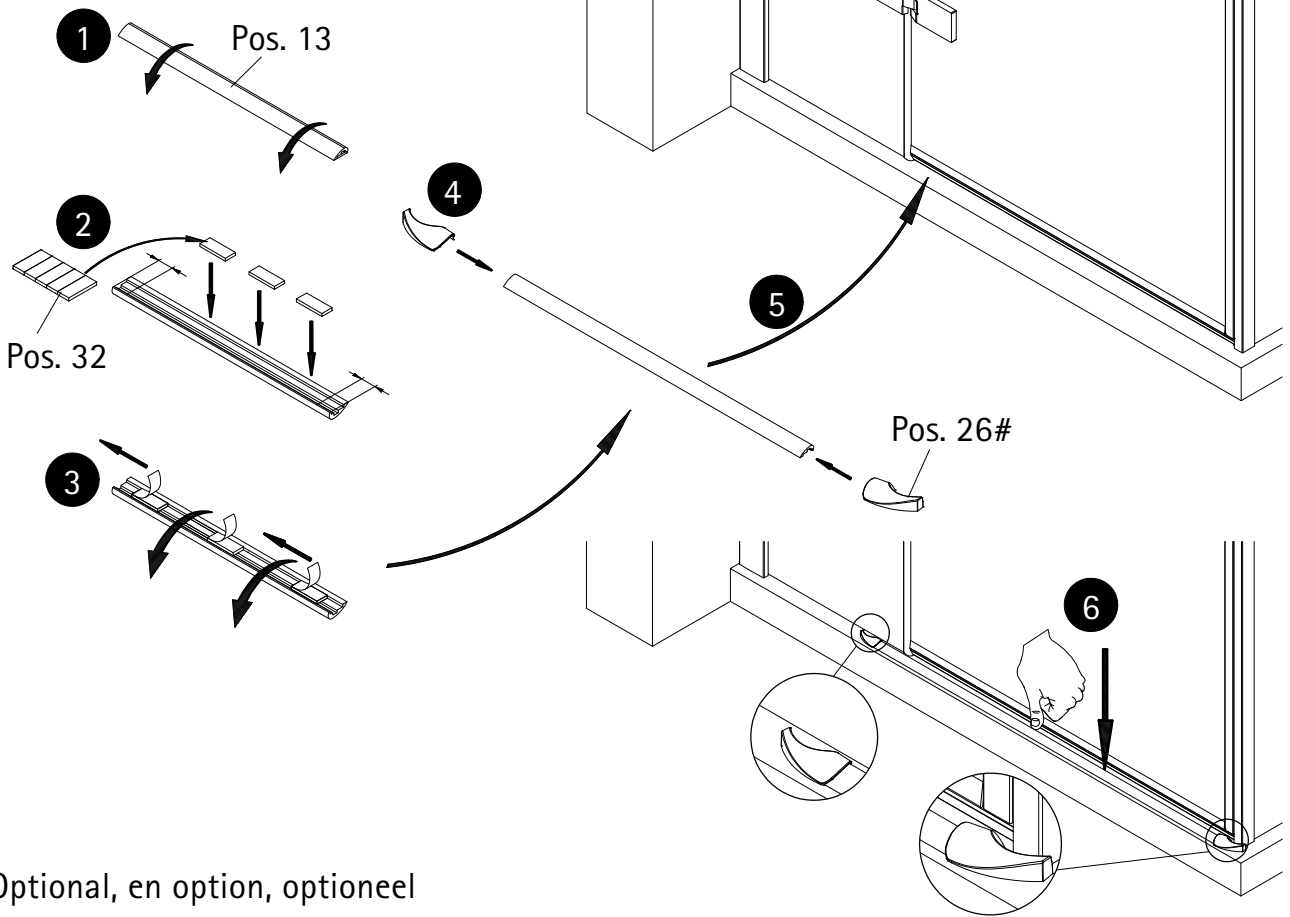

# Optional, en option, optioneel

18.2

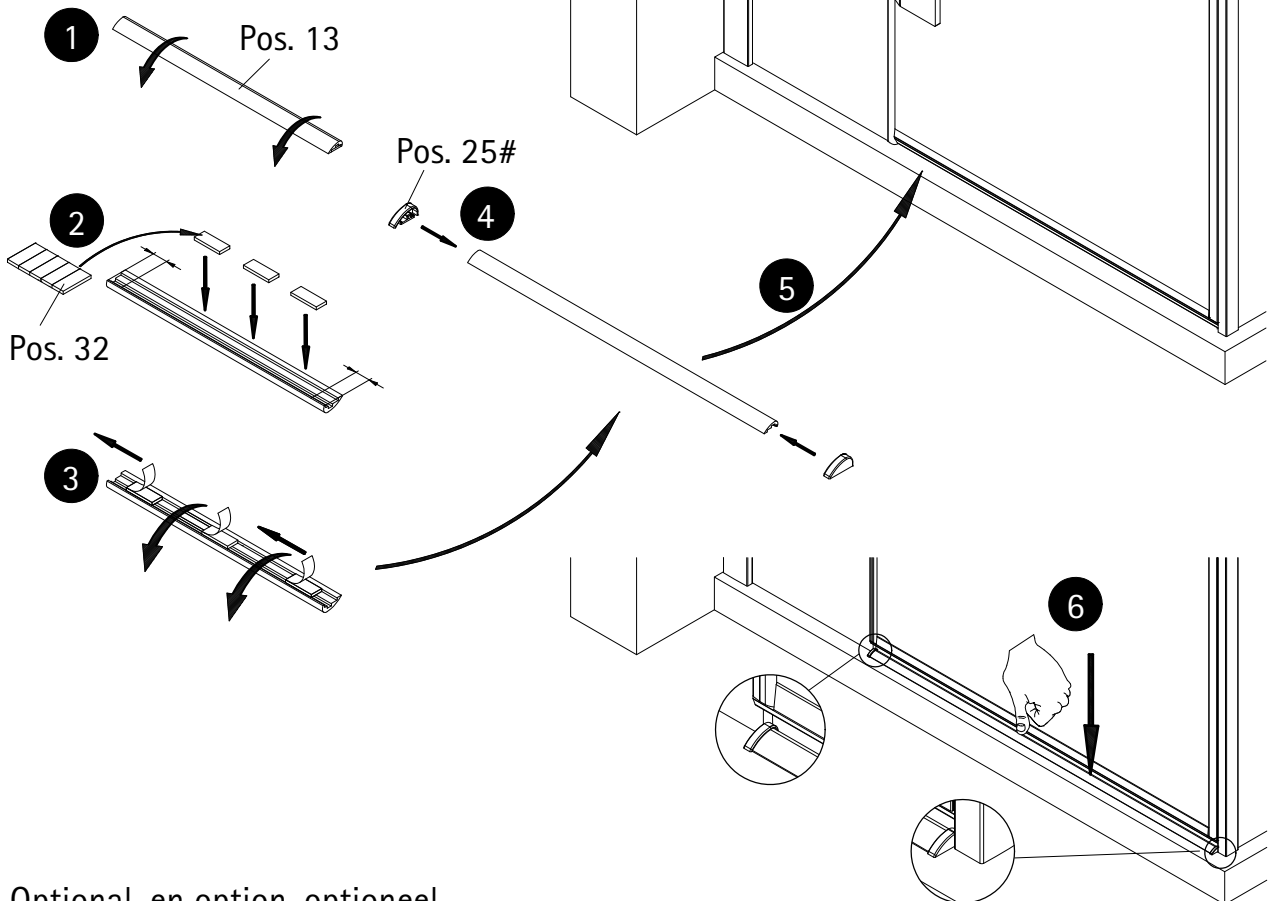

# Optional, en option, optioneel



19

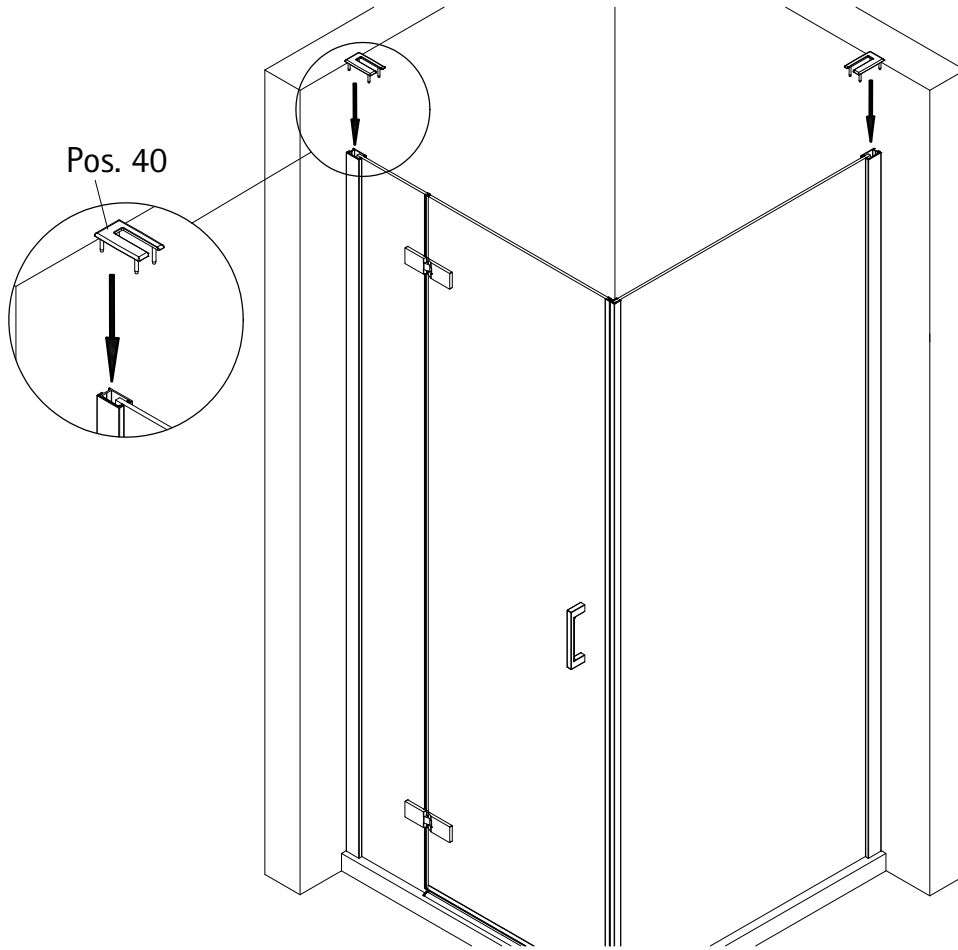

20

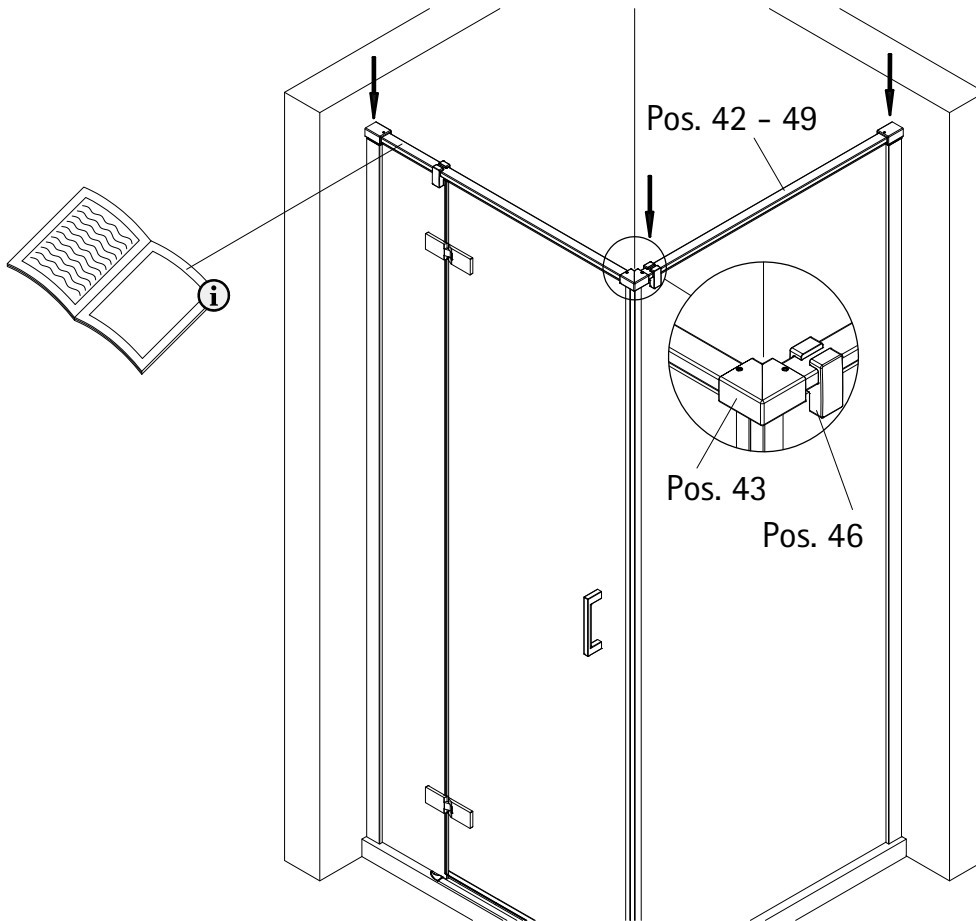

21

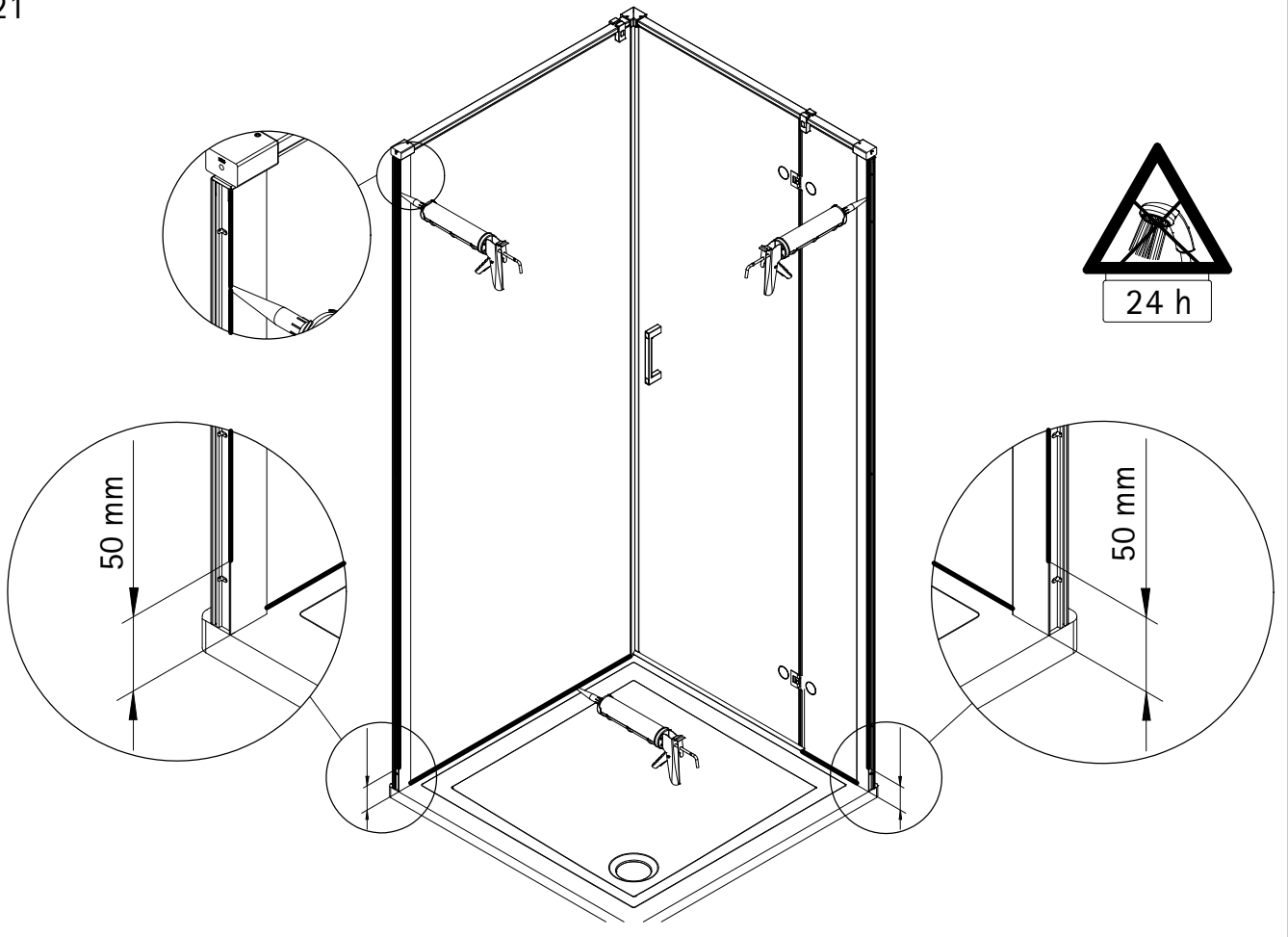

22

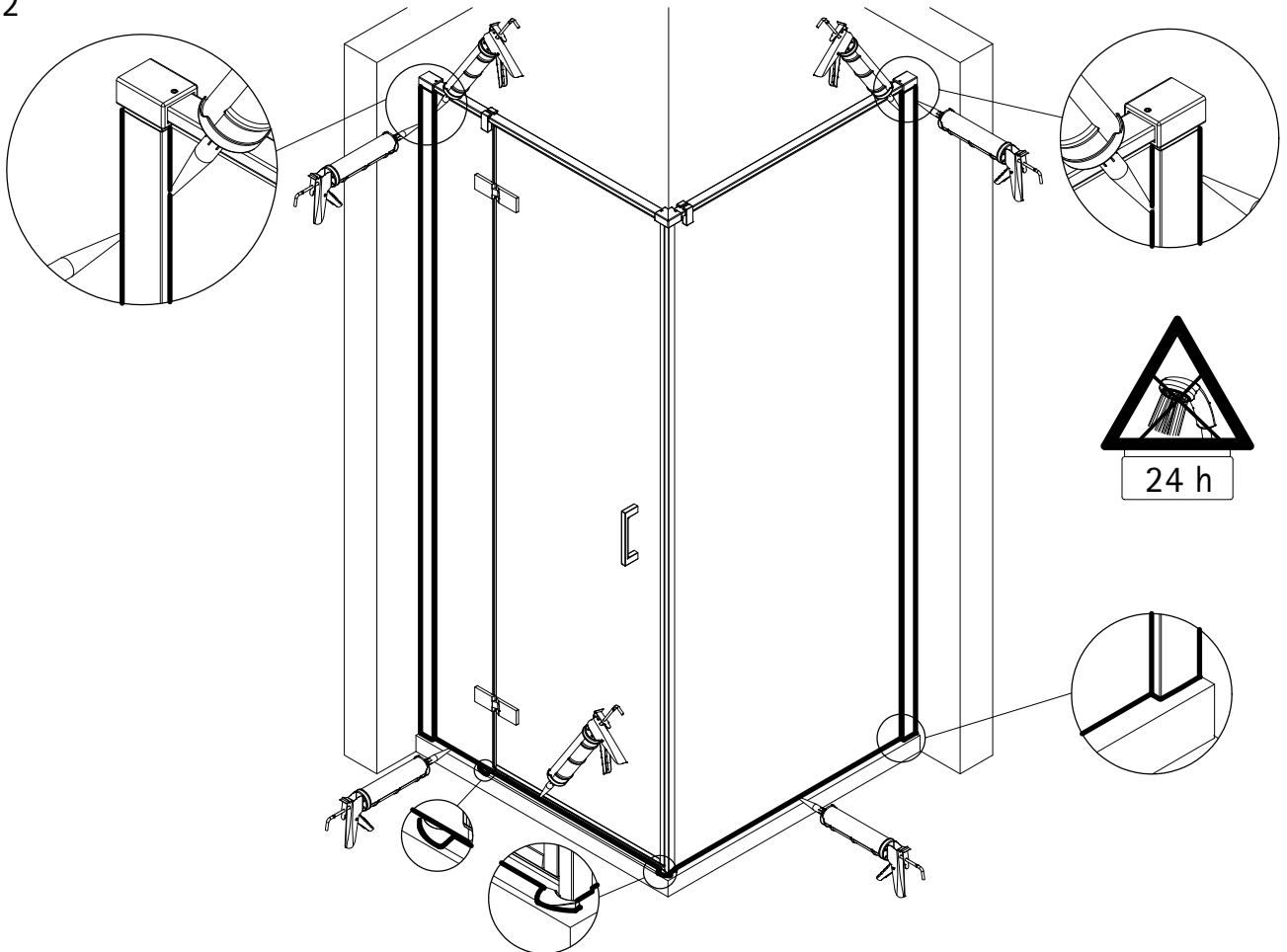



Hinweis Demontage/ Note for disassembly/ Remarque sur le démontage/ Informatie demontage

