

# AXOR®

## hansgrohe

<b>DE</b>	Gebrauchsanleitung / Montageanleitung	<b>2</b>
<b>FR</b>	Mode d'emploi / Instructions de montage	<b>4</b>
<b>EN</b>	Instructions for use / assembly instructions	<b>6</b>
<b>IT</b>	Istruzioni per l'uso / Istruzioni per Installazione	<b>8</b>
<b>ES</b>	Modo de empleo / Instrucciones de montaje	<b>10</b>
<b>NL</b>	Gebruiksaanwijzing / Handleiding	<b>12</b>
<b>DK</b>	Brugsanvisning / Monteringsvejledning	<b>14</b>
<b>PT</b>	Instruções para uso / Manual de Instalação	<b>16</b>
<b>PL</b>	Instrukcja obsługi / Instrukcja montażu	<b>18</b>
<b>CS</b>	Návod k použití / Montážní návod	<b>20</b>
<b>SK</b>	Návod na použitie / Montážny návod	<b>22</b>
<b>ZH</b>	用户手册 / 组装说明	<b>24</b>
<b>RU</b>	Руководство пользователя / Инструкция по монтажу	<b>26</b>
<b>HU</b>	Használati útmutató / Szerelési útmutató	<b>28</b>
<b>FI</b>	Käyttöohje / Asennusohje	<b>30</b>
<b>SV</b>	Bruksanvisning / Monteringsanvisning	<b>32</b>
<b>LT</b>	Vartotojo instrukcija / Montavimo instrukcijos	<b>34</b>
<b>HR</b>	Upute za uporabu / Uputstva za instalaciju	<b>36</b>
<b>TR</b>	Kullanım kılavuzu / Montaj kılavuzu	<b>38</b>
<b>RO</b>	Manual de utilizare / Instrucțiuni de montare	<b>40</b>
<b>EL</b>	Οδηγίες χρήσης / Οδηγία συναρμολόγησης	<b>42</b>
<b>SL</b>	Navodilo za uporabo / Navodila za montažo	<b>44</b>
<b>ET</b>	Kasutusjuhend / Paigaldusjuhend	<b>46</b>
<b>LV</b>	Lietošanas pamācība / Montāžas instrukcija	<b>48</b>
<b>SR</b>	Uputstvo za upotrebu / Uputstvo za montažu	<b>50</b>
<b>NO</b>	Bruksanvisning / Montasjeveiledning	<b>52</b>
<b>BG</b>	Инструкция за употреба / Ръководство за монтаж	<b>54</b>
<b>AR</b>	دليل الاستخدام / تعليمات التجميع	<b>57</b>
<b>SQ</b>	Udhëzuesi i përdorimit / Udhëzime rreth montimit	<b>58</b>



**Starck Organic**

12010000 / 12011000 /  
12012000 / 12013000 /  
12014000

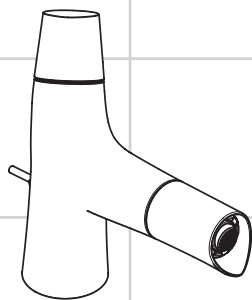

**Starck Organic**

12210000



## Sicherheitshinweise

- ⚠ Bei der Montage müssen zur Vermeidung von Quetsch- und Schnittverletzungen Handschuhe getragen werden.
- ⚠ Das Produkt darf nur zu Bade-, Hygiene- und Körperreinigungszwecken eingesetzt werden.
- ⚠ Große Druckunterschiede zwischen den Kalt- und Warmwasseranschlüssen müssen ausgeglichen werden.

## Montagehinweise

- Vor der Montage muss das Produkt auf Transportschäden untersucht werden. Nach dem Einbau werden keine Transport- oder Oberflächenschäden anerkannt.
- Die Armatur muss nach den gültigen Normen montiert, gespült und geprüft werden!
- Die in den Ländern jeweils gültigen Installationsrichtlinien sind einzuhalten.
- Die Waschtischmischer werden serienmäßig mit einem Strahlformer mit Brausestrahl Normal ausgeliefert. Für ein alternatives Strahlbild ist ein Luftsprudler beigegefügt, der leicht vor Ort umgerüstet werden kann (siehe Seite 62, Abb. a1 - a2).
- Bei Problemen mit dem Durchlauferhitzer oder wenn mehr Wasserdurchsatz gewünscht wird, kann der beigegefügte Luftsprudler leicht vor Ort umgerüstet werden. Zudem müssen die 2 EcoSmart® (Durchflussbegrenzer) entfernt werden (siehe Seite 62, Abb. b1 - b5).

## Technische Daten

Betriebsdruck:	max. 1 MPa
Empfohlener Betriebsdruck:	0,15 - 0,5 MPa
Prüfdruck:	1,6 MPa
(1 MPa = 10 bar = 147 PSI)	
Heißwassertemperatur:	max. 80 °C
Empfohlene Heißwassertemperatur:	65 °C
Thermische Desinfektion:	max. 70 °C / 4 min

Das Produkt ist ausschließlich für Trinkwasser konzipiert!

## Symbolerklärung



Kein essigsäurehaltiges Silikon verwenden!



## Justierung (siehe Seite 63)

Einhandmischer mit Warmwasserbegrenzung, Justierung siehe Seite 63. In Verbindung mit Durchlauferhitzern ist eine Warmwassersperre nicht zu empfehlen.



## Wartung (siehe Seite 69)

Rückflussverhinderer müssen gemäß DIN EN 1717 regelmäßig in Übereinstimmung mit nationalen oder regionalen Bestimmungen (DIN 1988 einmal jährlich) auf ihre Funktion geprüft werden.



## Maße (siehe Seite 64)



## Durchflussdiagramm (siehe Seite 65)

- ① Brausestrahl Normal // Normalstrahl Normal
- ② Normalstrahl Booster
- ③ Brausestrahl Booster



## Bedienung (siehe Seite 66)

Hansgrohe empfiehlt, morgens oder nach längeren Stagnationszeiten den ersten halben Liter nicht als Trinkwasser zu verwenden.

## Verstellbare Auslaufschraube

Für die Rechtshänder-Version wird die Auslaufschraube wie im Auslieferungszustand verwendet. Für Linkshänder kann die Schraube um 80° gedreht für eine perfekte Ergonomie aufgesetzt werden. Einfach den Strahlformer mit dem passenden Schlüssel herausdrehen und die Schraube neu aufstecken.



**Service Teile** (siehe Seite 70)



**Sonderzubehör** (nicht im Lieferumfang enthalten)

Montageschlüssel #58085000



Installationskit



**Reinigung** (siehe Seite 68) und beiliegende Broschüre



**Prüfzeichen** (siehe Seite 59)

## Störung

## Ursache

## Abhilfe

Wenig Wasser

- Schmutzfangsieb in den Eckventilen verschmutzt.

- Schmutzfangsieb reinigen / austauschen

- Rückflussverhinderer sitzt fest

- Rückflussverhinderer austauschen

Armatur schwergängig

- Absperreinheit beschädigt

- Absperreinheit austauschen

Armatur tropft

- Absperreinheit beschädigt

- Absperreinheit austauschen

Durchlauferhitzer schaltet nicht ein

- Schmutzfangsiebe verschmutzt

- Schmutzfangsieb reinigen / austauschen

- Rückflussverhinderer sitzt fest

- Rückflussverhinderer austauschen



**Montage siehe Seite 60**



## ⚠️ Consignes de sécurité

- ⚠️ Lors du montage, porter des gants de protection pour éviter toute blessure par écrasement ou coupure.
- ⚠️ Le système de douche ne doit servir qu'à se laver et à assurer l'hygiène corporelle.
- ⚠️ Il est conseillé d'équilibrer les pressions de l'eau chaude et froide.

## Instructions pour le montage

- Avant son montage, s'assurer que le produit n'a subi aucun dommage pendant le transport. Après le montage, tout dommage de transport ou de surface ne pourra pas être reconnu.
- La robinetterie doit être installée, rincée et contrôlée conformément aux normes valables!
- Les directives d'installation en vigueur dans le pays concerné doivent être respectées.
- Les mitigeurs de lavabos sont livrés en série avec un jet d'eau normal. Un aérateur est fourni pour l'obtention d'un jet alternatif et peut être facilement modifié sur place (voir page 62 fig. a1 - a2).
- En cas de problèmes avec le chauffe-eau, ou bien si un débit d'eau plus important est souhaité, il est facile de modifier sur place l'aérateur joint. Il faut en outre retirer les 2 EcoSmart® (limiters de débit) (voir page 62 fig. b1 - b5).

## Informations techniques

Pression de service autorisée:	max. 1 MPa
Pression de service conseillée:	0,15 - 0,5 MPa
Pression maximum de contrôle: (1 MPa = 10 bar = 147 PSI)	1,6 MPa
Température d'eau chaude:	max. 80 °C
Température recommandée:	65 °C
Désinfection thermique:	max. 70 °C / 4 min

Le produit est exclusivement conçu pour de l'eau potable!

## Description du symbole



Ne pas utiliser de silicone contenant de l'acide acétique!



## Étalonnage (voir page 63)

Mitigeur avec limitation de la température: voir la page 63 pour le réglage. Une limitation de la température n'est pas recommandée quand le mitigeur est alimenté par un chauffe-eau instantané.



## Entretien (voir page 69)

Les clapets anti-retour doivent être examinés régulièrement conformément à la norme EN 1717 ou conformément aux dispositions nationales ou régionales quant à leur fonction (au moins une fois par an).



## Dimensions (voir page 64)



## Diagramme du débit

(voir page 65)

- ① Jet d'eau Normal // Jet de pluie Normal
- ② Jet de pluie Booster
- ③ Jet d'eau Booster



## Instructions de service (voir page 66)

Hansgrohe recommande de ne pas utiliser le premier demi-litre le matin ou après une période de stagnation prolongée.

## Bec d'écoulement réglable

Dans la version pour les droitiers, on utilise le bec d'écoulement livré. Pour les gauchers, le bec peut être posé avec une rotation de 80° pour assurer une ergonomie parfaite. Il suffit pour cela de dévisser le système de jet d'eau, à l'aide d'une clé appropriée, et de remettre le bec en place.



**Pièces détachées** (voir pages 70)



**Accessoires en option** (ne fait pas partie de la fourniture)

clé de montage #58085000



**Nettoyage** (voir page 68) et brochure ci-jointe



**Classification acoustique et débit** (voir page 59)



Mastic d'installation

## Dysfonctionnement

## Origine

## Solution

Pas assez d'eau

- Filtre du robinet d'arrêt encrassé.
- Clapet anti-retour bloque

- Nettoyez / changez le filtre
- Changez le clapet antiretour

Dureté de fonctionnement

- Mécanisme d'arrêt défectueux

- Changez le mécanisme d'arrêt

Le mitigeur goutte

- Mécanisme d'arrêt défectueux

- Changez le mécanisme d'arrêt

La chauffe-eau instantané ne s'allume pas

- Filtres encrassés

- Nettoyez / changez le filtre

- Clapet anti-retour bloque



- Changez le clapet antiretour



**Montage voir page 60**



## Safety Notes

-  Gloves should be worn during installation to prevent crushing and cutting injuries.
-  The shower system may only be used for bathing, hygienic and body cleansing purposes.
-  The hot and cold supplies must be of equal pressures.

## Installation Instructions

- Prior to installation, inspect the product for transport damages. After it has been installed, no transport or surface damage will be honoured.
- The fitting must be installed, flushed and tested after the valid norms!
- The plumbing codes applicable in the respective countries must be observed.
- As a standard, the wash basin mixer taps are supplied with a jet forming device equipped with a regular handspray stream. For an alternative jet design, an aerator is enclosed that can easily be retrofitted on site (see page 62 Fig. a1 - a2).
- If the continuous water heater causes any problems or in case of insufficient water flow, the aerator comprised in the delivery can easily be retrofitted on site. Additionally, the two EcoSmart® devices (flow limiters) must be removed (see page 62 Fig. b1 - b5).

## Technical Data

Operating pressure:	max. 1 MPa
Recommended operating pressure:	0,15 - 0,5 MPa
Test pressure:	1,6 MPa
(1 MPa = 10 bar = 147 PSI)	
Hot water temperature:	max. 80°C
Recommended hot water temp.:	65°C
Thermal disinfection:	max. 70°C / 4 min

The product is exclusively designed for drinking water!

## Symbol description



Do not use silicone containing acetic acid!



## Adjustment (see page 63)

To adjust the hot water limiter on single lever mixers, please see page 63. Using a hot water limiter in connection with a continuous flow water heater is not recommended.



## Maintenance (see page 69)

The check valves must be checked regularly according to DIN EN 1717 in accordance with national or regional regulations (at least once a year).



## Dimensions (see page 64)



## Flow diagram

(see page 65)

- ① Regular Regular // Normal spray Regular
- ② Normal spray Booster
- ③ Regular Booster



## Operation (see page 66)

Hansgrohe recommends not to use as drinking water the first half liter of water drawn in the morning or after a prolonged period of non-use.

## Adjustable spout

For the version for right-handers, the spout remains in the position as supplied to the customer. For left-handers, the spout can be turned by 80° to ensure perfect ergonomics. Simply unscrew the jet forming device with a suitable wrench and insert the spout in the different position.



**Spare parts** (see page 70)



**Special accessories** (order as an extra)

special tool #58085000



**Cleaning** (see page 68) and enclosed brochure



**Test certificate** (see page 59)



Installation putty



<b>Fault</b>	<b>Cause</b>	<b>Remedy</b>
Insufficient water	- Filter at the isolation valves soils.	- Clean the filter / exchange filter
	- check valve hasn't moved back	- Exchange check valves
Mixer stiff	- Shut-off unit damaged	- Exchange shut-off unit
Mixer dripping	- Shut-off unit damaged	- Exchange shut-off unit
Instantaneous heater didn't work	- Filters are dirty	- Clean the filter / exchange filter
	- check valve hasn't moved back	- Exchange check valves



**Assembly see page 60**



## **Indicazioni sulla sicurezza**

-  Durante il montaggio, per evitare ferite da schiacciamento e da taglio bisogna indossare guanti protettivi.
-  Il sistema doccia deve essere utilizzato esclusivamente per l'igiene del corpo.
-  Attenzione! Compensare le differenze di pressione tra i collegamenti dell'acqua fredda e dell'acqua calda.

## **Istruzioni per il montaggio**

- Prima del montaggio è necessario controllare che non ci siano stati danni durante il trasporto. Una volta eseguito il montaggio, non verranno riconosciuti eventuali danni di trasporto o delle superfici.
- La rubinetteria deve essere installata, pulita e testata secondo le istruzioni riportate!
- Vanno rispettate le direttive di installazione nazionali vigenti nel rispettivo paese.
- I miscelatori dei lavabi vengono forniti di serie con un diffusore del getto munito di normale getto di doccia. Per un getto alternativo è allegato una valvola di aerazione, la quale può essere facilmente riallestita sul posto (vedi pagina 62 Fig. a1 - a2).
- Nel caso di problemi con lo scalda-acqua oppure nel caso si desiderasse più erogazione d'acqua, la valvola di aerazione in dotazione può essere facilmente riallestita sul posto. Inoltre bisogna rimuovere i 2 EcoSmart® (limitatori di flusso) (vedi pagina 62 Fig. b1 - b5).

## **Dati tecnici**

Pressione d'uso:	max. 1 MPa
Pressione d'uso consigliata:	0,15 - 0,5 MPa
Pressione di prova:	1,6 MPa
(1 MPa = 10 bar = 147 PSI)	
Temperatura dell'acqua calda:	max. 80 °C
Temp. dell'acqua calda consigliata:	65 °C
Disinfezione termica:	max. 70 °C / 4 min

Il prodotto è concepito esclusivamente per acqua potabile!

## **Descrizione simbolo**



Non utilizzare silicone contenente acido acetico!



**Taratura** (vedi pagg. 63)

Per la regolazione del limitatore di erogazione di acqua calda dei miscelatori monocomando, vedi Pagina 63. Un limitatore di erogazione di acqua calda in combinazione con le caldaie istantanee non è consigliabile.



**Manutenzione** (vedi pagg. 69)

La valvola di non ritorno deve essere controllata regolarmente come da DIN EN 1717, secondo le normative nazionali e regionali (almeno una volta all'anno).



**Ingombri** (vedi pagg. 64)



**Diagramma flusso**  
(vedi pagg. 65)

- ① Getto doccia Normale //  
Getto normale a pioggia Normale
- ② Getto normale a pioggia Booster
- ③ Getto doccia Booster



**Procedura** (vedi pagg. 66)

Hansgrohe raccomanda, di mattina oppure dopo lunghi tempi di stagnazione, di non utilizzare il primo mezzo litro come acqua potabile.

**Becco d'uscita regolabile**

Per la versione mano destra il becco d'uscita viene impiegato come nello stato di consegna. Per i mancini, il becco può essere girato di 80° per ottenere un'ergonomia perfetta. Svitare semplicemente il diffusore del getto con l'idonea chiave e inserire nuovo il becco.





**Parti di ricambio** (vedi pagg. 70)



**Accessori speciali** (non contenuto nel volume di fornitura)

chiave per montaggio #58085000



Mastice d'installazione



**Pulitura** (vedi pagg. 68) e brochure allegata



**Segno di verifica** (vedi pagg. 59)

<b>Problema</b>	<b>Possibile causa</b>	<b>Rimedio</b>
Scarsità d'acqua	- Filtro sporco nelle valvole ad angolo. - Valvola antiriflusso non funziona correttamente	- Pulire / sostituire il filtro - Sostituire la valvola antiriflusso
Miscelatore duro	- vitone di arresto danneggiato	- sostituire il vitone di arresto
Miscelatore gocciola	- vitone di arresto danneggiato	- sostituire il vitone di arresto
La caldaia istantanea non lavora	- Filtri sporchi - Valvola antiriflusso non funziona correttamente	- Pulire / sostituire il filtro - Sostituire la valvola antiriflusso



**Montaggio vedi pagg. 60**



## ! Indicaciones de seguridad

- △ Durante el montaje deben utilizarse guantes para evitar heridas por aplastamiento o corte.
- △ La grifería solo debe ser utilizada para fines de baño, higiene y limpieza corporal.
- △ Grandes diferencias de presión en servicio entre agua fría y agua caliente deben equilibrarse.

## Indicaciones para el montaje

- Antes del montaje se debe examinarse el producto contra daños de transporte. Después de la instalación so se reconoce ningún daño de transporte o de superficie.
- El grifo tiene que ser instalado, probado y testado, según las normas en vigor.
- Es obligatorio el cumplimiento de las directrices de instalación vigentes en el país respectivo.
- Los grifos del lavabo se suministran de serie con un adaptador de chorro de ducha normal. Para cambiar el tipo de chorro se puede colocar fácilmente el aireador adjunto (véase página 62 fig. a1 - a2).
- En caso de problemas con el calentador instantáneo o cuando se desee más caudal de agua puede cambiar fácilmente el aireador adjunto. Además hay que retirar los dos EcoSmart® (limitadores de caudal) (véase página 62 fig. b1 - b5).

## Datos técnicos

Presión en servicio:	max. 1 MPa
Presión recomendada en servicio:	0,15 - 0,5 MPa
Presión de prueba:	1,6 MPa
(1 MPa = 10 bar = 147 PSI)	
Temperatura del agua caliente:	max. 80 °C
Temp. recomendada del agua caliente:	65 °C
Desinfección térmica:	max. 70 °C / 4 min

El producto ha sido concebido exclusivamente para agua potable.

## Descripción de símbolos



No utilizar silicona que contiene ácido acético!



## Ajuste (ver página 63)

Uso como mezclador monomando con limitación del caudal de agua caliente: ver ajuste en pagina 63. En combianción con calentadores instantáneos no es recomendable limitar el caudal de agua caliente.



## Mantenimiento (ver página 69)

Las válvulas anti-retorno tienen que ser controladas regularmente según la norma DIN EN 1717, en acuerdo con las regulaciones nacionales o regionales (una vez al año, por lo menos).



## Dimensiones (ver página 64)



## Diagrama de circulación (ver página 65)

- ① Chorro de ducha Normal // Chorro de lluvia Normal
- ② Chorro de lluvia Booster
- ③ Chorro de ducha Booster



## Manejo (ver página 66)

Hansgrohe recomienda no utilizar el primer medio litro como agua potable por las mañanas o tras un largo periodo de inactividad.

## Mango de salida regulable

En la versión para diestros se utiliza el mango de salida como en el estado de suministro. Para las personas zurdas, el mango puede girarse 80° y se conseguirá así una perfecta ergonomía. Basta con desenroscar el adaptador de chorro con la llave apropiada y volver a encajar el mango.



**Repuestos** (ver página 70)



**Opcional** (no incluido en el suministro)

Llave de montaje #58085000



Masilla



**Limpiar** (ver página 68) y folleto anexo



**Marca de verificación** (ver página 59)

Problema	Causa	Solución
Sale poca agua	- Filtro colector de suciedad en las válvulas angulares ensuciado.	- limpiar/cambiar el filtro
	- válvula anti-retorno cerrada	- cambiar válvula anti-retorno
Manecilla va dura	- montura dañada	- cambiar montura
Grifo pierde agua	- montura dañada	- cambiar montura
Calentador instantáneo no se enciende	- Filtros sucios	- limpiar/cambiar el filtro
	- válvula anti-retorno cerrada	- cambiar válvula anti-retorno



**Montaje ver página 60**



## Veiligheidsinstructies

- ⚠ Bij de montage moeten ter voorkoming van knel- en snijwonden handschoenen worden gedragen.
- ⚠ Het douchesysteem mag alleen voor het wassen, hygiënische doeleinden en voor de lichaamreiniging worden gebruikt.
- ⚠ Grote drukverschillen tussen de koud- en warmwater-toevoer dienen vermeden te worden.

## Montage-instructies

- Vóór de montage moet het product gecontroleerd worden op transportschade. Na de inbouw wordt geen transport- of oppervlakteschade meer aanvaard.
- Leidingen doorspoelen volgens Norm. De mengkraan vervolgens monteren en controleren!
- De in de overeenkomstige landen geldende installatie-richtlijnen moeten nageleefd worden.
- De wastafelmengkranen worden standaard geleverd met een straalvormer met normale douchestraal. Voor een alternatief straalbeeld is een perlator bijgevoegd die ter plaatse makkelijk kan worden aangepast (zie pag. 62 afb. a1 - a2).
- Bij problemen met de doorloopgeiser of wanneer een groter waterdebiet gewenst is, kan de bijgevoegde perlator makkelijk ter plaatse aangepast worden. Bovendien moeten de 2 EcoSmart® (debietbegrenzers) verwijderd worden (zie pag. 62 afb. b1 - b5).

## Technische gegevens

Werkdruk: max.	max. 1 MPa
Aanbevolen werkdruk:	0,15 - 0,5 MPa
Getest bij:	1,6 MPa
(1 MPa = 10 bar = 147 PSI)	
Temperatuur warm water:	max. 80 °C
Aanbevolen warm water temp.:	65 °C
Thermische desinfectie:	max. 70 °C / 4 min

Het product is uitsluitend ontworpen voor drinkwater!

## Symboolbeschrijving



Gebruik geen zuurhoudende silicone!



**Instellen** (zie blz. 63)

Eéngreepsmengkranen met warmwaterbegrenzing, instelling zie blz. 63. In combinatie met geisers wordt een warmwaterbegrenzing niet aanbevolen.



**Onderhoud** (zie blz. 69)

Keerkleppen moeten volgens DIN EN 1717 regelmatig en volgens plaatselijk geldende eisen op het functioneren gecontroleerd worden. (Tenminste een keer per jaar).



**Maten** (zie blz. 64)



**Doorstroombiagram**  
(zie blz. 65)

- ① Douchestraal Normaal // Normale douchestraal Normaal
- ② Normale douchestraal Booster
- ③ Douchestraal Booster



**Bediening** (zie blz. 66)

Hansgrohe raadt aan om 's morgens na langere stagnatietijden de eerste halve liter niet als drinkwater te gebruiken.

## Draaibare uitloop

In de versie voor rechtshandigen wordt de uitloop gebruikt zoals hij geleverd werd. Voor linkshandigen kan de uitloop voor een perfecte ergonomie 80° gedraaid gemonteerd worden. Gewoon de straalvormer met de passende sleutel losdraaien en de uitloop opnieuw aanbrengen.



**Service onderdelen** (zie blz. 70)



**Toebehoren** (behoort niet tot het leveringspakket)

montagesleutel #58085000



Kit



**Reinigen** (zie blz. 68) en bijgevoegde brochure



**Keurmerk** (zie blz. 59)

## Storing

## Oorzaak

## Oplossing

Weinig water

- Vuilvangzeef bij de hoekstopkraan vervuild.

- Vuilvangzeef reinigen / uitwisselen

- Terugslagklep zit vast

- Terugslagklep uitwisselen

Bediening zwaar

- bovendeel beschadigd

- Bovendeel uitwisselen

Mengkraan lekt

- bovendeel beschadigd

- Bovendeel uitwisselen

Doorstroomtoestel schakelt niet in

- Vuilzeef verstopt

- Vuilvangzeef reinigen / uitwisselen

- Terugslagklep zit vast

- Terugslagklep uitwisselen



**Montage zie blz. 60**



## Sikkerhedsanvisninger

- △ Ved monteringen skal der bruges handsker for at undgå kvæstelser og snitsår.
- △ Brusersystemet må kun bruges til bade-, hygiejne og rengøringsformål.
- △ Større trykforskellemellem koldt og varmt vand bør udjævnes.

## Monteringsanvisninger

- Før monteringen skal produktet kontrolleres for transportskader. Efter monteringen godkendes transportskader eller skader på overfladen ikke længere.
- Ifølge gældende regler, skal armaturet monteres, skylles igennem og afprøves.
- Installationsbestemmelserne, der gælder i det enkelte land, skal overholdes.
- Vaskebordenes blandere leveres som standard med strålekanal med normal brusestråle. For alternative stråle er en perlator vedlagt, Perlatoren kan let omstilles på stedet (se side 62 fig. a1 - a2).
- Ved problemer med gennemløbsvandvarmer eller hvis der ønskes mere vandgennemstrømning, kan den medfølgende perlator let omstilles på stedet. Desuden skal de 2 EcoSmart® (gennemstrømningsbegrænsere) fjernes (se side 62 fig. b1 - b5).

## Tekniske data

Driftstryk:	max. 1 MPa
Anbefalet driftstryk:	0,15 - 0,5 MPa
Prøvetryk:	1,6 MPa
(1 MPa = 10 bar = 147 PSI)	
Varmtvandstemperatur:	max. 80 °C
Anbefalet varmtvandstemperatur:	65 °C
Termisk desinfektion:	max. 70 °C / 4 min

Produktet er udelukkende beregnet til drikkevand!

## Symbolbeskrivelse



Der må ikke benyttes eddikesyreholdig silikone!



## Forindstilling (se s. 63)

Etgrebsarmaturer med varmtvandsbegrænsning, justering se side 63. I forbindelse med gennemstrømningsvandvarmer anbefales en varmtvandsbegrænsning ikke.



## Service (se s. 69)

Ifølge DIN EN 1717 skal gennemstrømningsbegrænsere i overensstemmelse med nationale regler afprøves regelmæssigt (mindst en gang om året).



## Målene (se s. 64)



## Gennemstrømningsdiagram

(se s. 65)

- ① Brusestråle Normal // Normalstråle Normal
- ② Normalstråle Booster
- ③ Brusestråle Booster



## Brugsanvisning (se s. 66)

Hansgrohe anbefaler at den første halve liter om morgenen eller efter længere stagneringstider ikke anvendes som drikkevand.

## Justerbar udløbsskrue

Modellen til højrehåandede personer bruges som den kommer med leverancen. Til venstrehåandede personer sættes skruen på med en 80° omdrejning for at opnå den perfekte ergonomi. Skru strålekanalen bar ud med en nøgle og sæt skruen på igen.



**Reserve dele** (se s. 70)



**Specialtilbehør** (ikke med i leveringsomfang)

Monteringsnøgle #58085000



**Rengøring** (se s. 68) og vedlagt brochure



**Godkendelse** (se s. 59)



Kitt



Fejl	Årsag	Hjælp
For lidt vand	- Smudsfangsierne ved stopventilen er tilstoppede. - Kontraventilen hænger	- Rengør / udskift smudsfangsi - Udskift kontraventil
Grebet går trægt	- Beskadiget afspærrings-ventil	- Udskift afspærringsventilen
Armaturet drypper	- Beskadiget afspærrings-ventil	- Udskift afspærringsventilen
Vandvarmeren går ikke i gang	- Smudsfangsien er snavset - Kontraventilen hænger	- Rengør / udskift smudsfangsi - Udskift kontraventil



**Montering se s. 60**



## Avisos de segurança

-  Durante a montagem devem ser utilizadas luvas de protecção, de modo a evitar ferimentos resultantes de entalamentos e de cortes.
-  O sistema de duche só pode ser utilizado para fins de higiene pessoal.
-  Grandes diferenças entre as pressões das águas quente e fria devem ser compensadas.

## Avisos de montagem

- Antes da montagem deve-se controlar o produto relativamente a danos de transporte. Após a montagem não são aceites quaisquer danos de transporte ou de superfície.
- A misturadora deve ser instalada, purgada e testada de acordo com as normas em vigor!
- A prescrições de instalação válidas nos respetivos países devem ser respeitadas.
- As misturadoras para lavatórios são fornecidas de série com um moldador de jacto de chuveiro normal. Para um tipo de jacto alternativo é fornecida uma misturadora que pode ser facilmente adaptada no local (ver página 62 fig. a1 - a2).
- Em caso de problemas com o esquentador de água, ou se desejar mais débito de água, é possível adaptar facilmente a misturadora fornecida. Além disso, é necessário desmontar os 2 EcoSmart® (limitadores de caudal, ver página 62 fig. b1 - b5).

## Dados Técnicos

Pressão de funcionamento:	max. 1 MPa
Pressão de func. recomendada:	0,15 - 0,5 MPa
Pressão testada:	1,6 MPa
(1 MPa = 10 bar = 147 PSI)	
Temperatura da água quente:	max. 80 °C
Temp. água quente recomendada:	65 °C
Desinfecção térmica:	max. 70 °C / 4 min

Este produto foi única e exclusivamente concebido para água potável!

## Descrição do símbolo



Não utilizar silicone que contenha ácido acético!



## Afinação (ver página 63)

Misturadora monocomando equipada com limitador de temperatura (vide pag. 63). Em combinação com caldeira ou esquentador instantâneo o limitador de água quente não é recomendado.



## Manutenção (ver página 69)

As válvulas anti-retorno devem ser verificadas regularmente de acordo com a DIN EN 1717 segundo os regulamentos nacionais ou regionais (pelo menos uma vez por ano).



## Medidas (ver página 64)



## Fluxograma (ver página 65)

- ① Chuveiro Normal // operação normal Normal
- ② operação normal Booster
- ③ Chuveiro Booster



## Funcionamento (ver página 66)

A Hansgrohe recomenda a não utilização do primeiro meio litro de água, de manhã ou após longas paragens, para fins de consumo.

## Bico de saída da água ajustável

Para os utilizadores destros o bico de saída da água é utilizado da forma entregue no estado de fornecimento. Para os utilizadores canhotos o bico de saída da água é rodado em 80°, permitindo uma utilização ergonómica perfeita. Simplesmente desenroscar o moldador do jacto com a chave adequada e encaixar o bico.





**Peças de substituição** (ver página 70)



**Acessórios especiais** (não incluído no volume de fornecimento)

Chave especial #58085000



**Limpeza** (ver página 68) e brochura em anexo



**Marca de controle** (ver página 59)



Mástique



<b>Falha</b>	<b>Causa</b>	<b>Solução</b>
Água insuficiente	- Filtro da torneira de esquadria obstruído. - Válvula anti-retorno está presa	- Limpar / trocar o filtro - Trocar a válvula anti-retorno
Misturadora perra	- Unidade de corte danificada.	- Substituir unidade de corte
Misturadora a pingar	- Unidade de corte danificada.	- Substituir unidade de corte
O esquentador instantâneo não funciona	- Filtro sujo - Válvula anti-retorno está presa	- Limpar / trocar o filtro - Trocar a válvula anti-retorno



**Montagem ver página 60**



## Wskazówki bezpieczeństwa

-  Aby uniknąć zranień, takich jak zgniecenia czy przecięcia, podczas montażu należy nosić rękawice.
-  Pysznica może być używany tylko do kąpieli, higieny i czyszczenia ciała.
-  Znaczne różnice ciśnień na doptywach ciepłej i zimnej wody muszą zostać wyrównane.

## Wskazówki montażowe

- Przed montażem należy skontrolować produkt pod kątem szkód transportowych. Po montażu nie widać żadnych szkód transportowych ani szkód na powierzchni.
- Armatura musi być zamontowana, przepłukana i wypróbowana według obowiązujących norm!
- Należy przestrzegać wytycznych instalacyjnych obowiązujących w danym kraju.
- Mieszalnik umywalki wyposażony jest seryjnie w kształtnik przepływu z normalnym strumieniem prysznica. Jako rozwiązanie alternatywne dołączono napowietrzasz, który można na miejscu w łatwy sposób przebroić (patrz strona 62 rys. a1 - a2).
- W przypadku problemów z przepływowym podgrzewaczem wody lub jeśli chce się uzyskać większy przepływ wody, dołączony napowietrzasz można na miejscu w łatwy sposób przebroić. W tym celu należy usunąć 2 EcoSmart® (ogranicznik przepływu) (patrz strona 62 rys. b1 - b5).

## Dane techniczne

Ciśnienie robocze:	maks. 1 MPa
Zalecane ciśnienie robocze:	0,15 - 0,5 MPa
Ciśnienie próbne:	1,6 MPa
(1 MPa = 10 bary = 147 PSI)	
Temperatura wody gorącej:	maks. 80 °C
Zalecana temperatura wody gorącej:	65 °C
Dezynfekcja termiczna:	maks. 70 °C / 4 min

Produkt stworzono wyłącznie do wody pitnej!

## Opis symbolu



Nie stosować silikonów zawierających kwas octowy!



## Ustawianie (patrz strona 63)

Mieszacz jednochwytowy z ogranicznikiem temperatury wody, ustawianie, patrz str. 63. Używanie ogranicznika temperatury wody w połączeniu z przepływowym podgrzewaczem wody nie jest zalecane.



## Konserwacja (patrz strona 69)

Działanie zabezpieczeń przed przepływem zwrotnym, zgodnie z normą DIN EN 1717 i miejscowymi przepisami, musi być kontrolowane (DIN 1988, raz w roku).



## Wymiary (patrz strona 64)



## Schemat przepływu (patrz strona 65)

- ① Strumień prysznica Normalna // Strumień normalny Normalna
- ② Strumień normalny Booster
- ③ Strumień prysznica Booster



## Obsługa (patrz strona 66)

Hansgrohe zaleca, by z rana lub po dłuższym czasie niekorzystania, pierwsze pół litra wody nie używać jako wody pitnej.

## Regulowana główka prysznicowa

W wersji praworęcznej główka prysznicowa używana jest jak przy dostawie. Osoby leworęczne mogą przekręcić główkę o 80°, żeby uzyskać doskonałą ergonomię. Po prostu kształtnik przepływu należy wykręcić odpowiednim kluczem i ponownie nałożyć główkę.



**Części serwisowe** (patrz strona 70)



**Wyposażenie specjalne** (Nie jest częścią dostawy)

Klucz montażowy #58085000



**Czyszczenie** (patrz strona 68) i dołączona broszura



**Znak jakości** (patrz strona 59)



Kit instalatorski

<b>Usterka</b>	<b>Przyczyna</b>	<b>Pomoc</b>
Mała ilość wody	- Zabrudzone sitka w zaworkach kątowych. - Mocno osadzone zabezpieczenie przed przepływem zwrotnym	- Oczyszczyć / wymienić sitko - Wymienić zabezpieczenie przed przepływem zwrotnym
Uchwyt armatury pracuje z wysiłkiem	- Uszkodzony górny element zamkający	- Wymienić górny element zamkający
Armatura cieknie	- Uszkodzony górny element zamkający	- Wymienić górny element zamkający
Przepływowy podgrzewacz wody nie załącza się	- Zabrudzone sitka - Mocno osadzone zabezpieczenie przed przepływem zwrotnym	- Oczyszczyć / wymienić sitko - Wymienić zabezpieczenie przed przepływem zwrotnym



**Montaż patrz strona 60**



## **Bezpečnostní pokyny**

- ⚠ Pro zabránění řezným zraněním a pohmožděninám je nutné při montáži nosit rukavice.
- ⚠ Produkt smí být používán pouze ke koupání a za účelem tělesné hygieny.
- ⚠ Je nutné vyrovnat velké rozdíly tlaku mezi přípoji studené a teplé vody.

## **Pokyny k montáži**

- Před montáží je třeba produkt zkontrolovat, zda nebyl při transportu poškozen. Po zabudování nebudou uznány žádné škody způsobené transportem nebo poškození povrchu.
- Armatura se musí montovat, proplachovat a testovat podle platných norem!
- Je třeba dodržovat montážní pravidla platné v dané zemi.
- Umyvadlové baterie jsou standardně dodávány s tvarovačem vodního proudu s normální ruční sprchou. Pro vytvoření alternativního vzhledu vodního proudu je přiložen perlátor, který lze snadno upravit na místě (viz strana 62 obr. a 1 - a2).
- Při problémech s průtokovým ohřívačem nebo pokud budete požadovat větší průtok, je možné snadno upravit přiložený perlátor přímo na místě. Navíc je nezbytné odstranit 2 EcoSmart® (omezovače průtoku) (viz strana 62 obr. b 1 - b5).

## **Technické údaje**

Provozní tlak:	max. 1 MPa
Doporučený provozní tlak:	0,15 - 0,5 MPa
Zkušební tlak:	1,6 MPa
(1 MPa = 10 bar = 147 PSI)	
Teplota horké vody:	max. 80 °C
Doporučená teplota horké vody:	65 °C
Teplná desinfekce:	max. 70 °C / 4 min

Výrobky Hansgrohe jsou vhodné pro přímý kontakt s pitnou vodou.

## **Popis symbolů**



Nepoužívat silikon s obsahem kyseliny octové!



## **Nastavení** (viz strana 63)

Páková baterie s omezením horké vody, seřízení viz. str. 63. Ve spojení s průtokovými ohřívači nedoporučujeme používat uzávěr teplé vody.



## **Údržba** (viz strana 69)

U zpětných ventilů se musí podle DIN EN 1717 v souladu s národními nebo regionálními předpisy testovat jejich funkčnost (alespoň jednou ročně).



## **Rozměry** (viz strana 64)



## **Diagram průtoku**

(viz strana 65)

- ① Ruční sprcha Normal // Normální proud Normal
- ② Normální proud Booster
- ③ Ruční sprcha Booster



## **Ovládání** (viz strana 66)

Hansgrohe doporučuje ráno nebo po delších přestávkách nepoužívat prvního půl litru jako pitnou vodu.

## **Nastavitelná výtoková hubice**

U verze pro praváky se používá výtoková hubice v dodávaném stavu. Pro leváky je možné nasadit hubici natočenou o 80°, čímž je dosaženo perfektní ergonomie. Jednoduše vyšroubujte tvarovač proudu pomocí vhodného klíče a hubici znovu nasadte.



**Servisní díly** (viz strana 70)



**Zvláštní příslušenství** (není součástí dodávky)

montážní klíč #58085000



Instalační kit



**Čištění** (viz strana 68) a přiložená brožura



**Zkušební značka** (viz strana 59)

Porucha	Příčina	Odstranění
Málo vody	- Znečištěný lapač nečistot v rohových ventilech. - Zpětný ventil je zablokován	- vyčistit / vyměnit lapač nečistot - Vyměnit zpětný ventil
Armatura jde ztěžka	- horní uzavírací prvek poškozen	- vyměnit horní uzavírací prvek
Armatura odkapává	- horní uzavírací prvek poškozen	- vyměnit horní uzavírací prvek
Průtokový ohřívač nezapíná	- Sítko na zachycování nečistot je zanesené - Zpětný ventil je zablokován	- vyčistit / vyměnit lapač nečistot - Vyměnit zpětný ventil





## ! Bezpečnostné pokyny

- ⚠ Pri montáži musíte nosiť rukavice, aby ste predišli pomliaždeninám a rezným poraneniam.
- ⚠ Produkt sa smie používať len na kúpanie a telesnú hygienu.
- ⚠ Veľké rozdiely v tlaku medzi prípojkami studenej a teplej vody musia byť vyrovnané.

## Pokyny pre montáž

- Pred montážou musíte produkt skontrolovať, či nebol počas transportu poškodený. Po zabudovaní nebudú uznané žiadne škody spôsobené transportom alebo poškodenia povrchu.
- Batéria sa musí montovať, preplachovať a testovať podľa platných noriem!
- Je potrebné dodržiavať smernice o inštalácii, ktoré sú práve teraz platné v krajinách.
- Zmiešavacie batérie na umývadlo sa sériovo dodávajú s tvarovačom prúdu s normálnym sprchovým prúdom. Pre alternatívny tvar prúdu je priložený perlátor, ktorý je možné jednoducho prestaviť na mieste (pozri stranu 62 obr. a1 - a2).
- Pri problémoch s prietokovým ohrievačom alebo ak sa požaduje väčší prietok vody, môže sa jednoducho na mieste prestaviť priložený perlátor. Okrem toho sa musia odstrániť 2 EcoSmart® (obmedzovače prietoku) (pozri stranu 62 obr. b1 - b5).

## Technické údaje

Prevádzkový tlak:	max. 1 MPa
Doporučený prevádzkový tlak:	0,15 - 0,5 MPa
Skúšobný tlak:	1,6 MPa
(1 MPa = 10 bar = 147 PSI)	
Teplota teplej vody:	max. 80 °C
Doporučená teplota teplej vody:	65 °C
Termická dezinfekcia:	max. 70 °C / 4 min

Výrobok je koncipovaný výhradne pre pitnú vodu!

## Popis symbolov



Nepoužívať silikón s obsahom kyseliny octovej!



## Nastavenie (viď strana 63)

Práková batéria s obmedzením teplej vody, nastavenie viď.str. 63. V spojení s prietokovými ohrievačmi sa uzáver teplej vody neodporúča.



## Údržba (viď strana 69)

Pri spätných ventiloch sa musí podľa DIN EN 1717 v súlade s národnými alebo regionálnymi predpismi testovať ich funkčnosť (aspoň raz ročne).



## Rozmery (viď strana 64)



## Diagram prietoku

(viď strana 65)

- ① Sprchový prúd Normálny // Normálny prúd Normálny
- ② Normálny prúd Booster
- ③ Sprchový prúd Booster



## Obsluha (viď strana 66)

Hansgrohe odporúča ráno a po dlhších dobách odstavky nepoužiť prvého pol litra vody ako pitnú vodu.

## Prestaviteľný výstupný diel

Pre verziu určenú pre pravákov sa výstupný diel používa ako v stave pri dodaní. Pre ľavákov je možné výstupný diel nasadiť otočený o 80° pre perfektnú ergonómiu. Formovač prúdu jednoducho vyskrutkujte vhodným kľúčom a výstupný diel nanovo nasadíte.



**Servisné diely** (viď strana 70)



**Zvláštne príslušenstvo** (nie je súčasťou dodávky)

montážny kľúč #58085000



Inštaláčna súprava



**Čistenie** (viď strana 68) a priložená brožúra



**Osvedčenie o skúške** (viď strana 59)

Porucha	Príčina	Pomoc
Málo vody	- Filter v rohových ventiloch znečistený - Obmedzovač spätného nasatia je zablokovaný	- Vyčistiť alebo vymeniť filter - Vymeniť obmedzovač spätného nasatia
Armatúra "chodí" ťažko	- Poškodená uzatváracia horná časť	- Vymeniť uzatváraciu hornú časť
Z armatúry kvapká voda	- Poškodená uzatváracia horná časť	- Vymeniť uzatváraciu hornú časť
Prietokový ohrievač nezapína	- Sítko v tesnení sprchy je znečistené - Obmedzovač spätného nasatia je zablokovaný	- Vyčistiť alebo vymeniť filter - Vymeniť obmedzovač spätného nasatia



**Montáž viď strana 60**



## 安全技巧

- △ 装配时为避免挤压和切割受伤，必须戴上手套。
- △ 淋浴系统只允许作为洗浴、卫生和洁身之用。
- △ 冷热水管间过大的压力差必须予以平衡。

## 安装提示

- 安装前必须检查产品是否受到运输损害。安装后将不认可运输损害或表面损伤。
- 必须按照现行的规定安装，冲洗和测试产品！
- 请遵守当地国家现行的安装规定。
- 面盆龙头将根据各系列通过带标准花洒的水流成形器进行供货。如需其他的水流成形，则可立即更换上另附的水波器（参见 62 页，a1 - a2 图）。
- 如果使用直流式热水器有问题或要求更大的水流量，可当场装配随附的水波器。此外，必须移除 2 个 EcoSmart®（限流器）（参见 62 页，b1 - b5 图）。

## 技术参数

工作压强:	最大 1 MPa
推荐工作压强:	0,15 - 0,5 MPa
测试压强:	1,6 MPa
(1 MPa = 10 bar = 147 PSI)	
热水温度:	最大 80°C
推荐热水温度:	65°C
热力消毒:	最大 70°C / 4 分钟

该产品专为饮用水设计！

## 符号说明



请勿使用含有乙酸的硅！



## 调节 (参见第 63 页)

带有热水控制器的单手柄龙头的调节方法，参见第 63 页。如果与即热式热水器一起使用，则不建议使用止热水装置。



## 保养 (参见第 69 页)

单向阀必须在符合国家或当地的法律的情况下按照 DIN EN 1717 定期检查（至少一年一次）。



## 大小 (参见第 64 页)



## 流量示意图 (参见第 65 页)

- ① 花洒 标准 // 普通水流 标准
- ② 普通水流 Booster
- ③ 花洒 Booster



## 操作 (参见第 66 页)

汉斯格雅建议，清晨或在水流长时间停滞，前半升水不作饮用水使用。

## 可调节出水口

惯用右手的用户可直接使用出水口出厂默认设置。惯用左手的用户可将出水口旋转 80°，已达到完美的人体工学标准。简单地使用匹配钥匙拧开水流形成器，并重新连接喷水口。





备用零件 (参见第 70 页)



选装附件 (不在供货范围内)

专用工具 #58085000



清洗 (参见第 68 页) 并附有小手册



检验标记 (参见第 59 页)



水管胶泥

问题	原因	补救
龙头出水量小	- 隔离阀 的过滤网脏污 - 单向阀无法回缩	- 清洁过滤网/更换过滤网 - 更换单向阀
龙头不灵活	- 关闭部件损坏	- 更换关闭部件
龙头滴水	- 关闭部件损坏	- 更换关闭部件
燃气热水器不工作	- 过滤网有垃圾堵塞 - 单向阀无法回缩	- 清洁过滤网/更换过滤网 - 更换单向阀



安装 参见第 60 页



## Указания по технике безопасности

- △ Во время монтажа следует надеть перчатки во избежание прищемления и порезов.
- △ Изделие разрешается использовать только в гигиенических целях: для принятия ванны и личной гигиены.
- △ донного клапа. Перед установкой смесителя необходимо регулировочными кранами выровнять давление холодной и горячей воды при помощи вентилей регулирующих подачу воды в квартиру.

## Указания по монтажу

- Перед монтажом следует проверить изделие на предмет повреждений при перевозке. После монтажа претензии о возмещении ущерба за повреждения при перевозке или повреждения поверхностей не принимаются.
- Смеситель должен быть смонтирован по действующим нормам и в соответствии с настоящей инструкцией, проверен на герметичность и безупречность работы
- Необходимо соблюдать требования по монтажу, действующие в соответствующих странах.
- Смесители для умывальников серийно оснащены формирователем струи с нормальной струей душа. Для альтернативной структуры струи прилагается аэратор, который можно легко переоснастить на месте (см. стр. 62 рис. a1 - a2).
- Если появятся проблемы с бойлером или требуется увеличить расход воды, прилагаемый аэратор можно легко переоборудовать на месте (см. стр. 3r). Кроме того, нужно снять 2 EcoSmart® (ограничители потока) (см. стр. 62 рис. b1 - b5).

## Технические данные

Рабочее давление: не более. 1 МПа  
 Рекомендуемое рабочее давление: 0,15 - 0,5 МПа  
 Давление: 1,6 МПа  
 (1 МПа = 10 bar = 147 PSI)  
 Температура горячей воды: не более. 80 °С  
 Рекомендуемая темп. гор. воды: 65 °С  
 Термическая дезинфекция: не более. 70 °С / 4 мин

Изделие предназначено исключительно для питьевой воды!

## Описание символов



Не применяйте силикон, содержащий искусственную кислоту.



## Подгонка (см. стр. 63)

Однорычажный смеситель имеет ограничитель расхода горячей воды (см. Стр. 63: юстировка). В комбинации с проточными нагревателями не рекомендуется установка блокировка горячей воды!



## Техническое обслуживание (см. стр. 69)

Защита обратного тока должна регулярно проверяться (минимум один раз в год) по стандарту DIN EN 1717 или в соответствии с национальными или региональными нормативами

## Размеры (см. стр. 64)



## Схема потока (см. стр. 65)

- ① Струя душа Нормальная // Нормальная струя Нормальная
- ② Нормальная струя Booster
- ③ Струя душа Booster



## Эксплуатация (см. стр. 66)

Hansgrohe рекомендует по утрам либо после длительного перерыва в использовании не использовать первые поллитра воды для питья.

## Регулируемый носик сифонного водосброса

В версии для правшей используется носик сифонного водосброса в том виде, в котором он поставляется. Для левшей носик можно насаживать повернутым на 80° для безупречной эргономии. Для этого просто открутите образователь струи при помощи подходящего ключа и заново насадите носик.



**Комплект** (см. стр. 70)



**Специальные принадлежности** (не включено в объем поставки!)

Монтажный ключ #58085000

Монтаж подводки



**Очистка** (см. стр. 68) и прилагаемая брошюра



**Знак технического контроля** (см. стр. 59)

Неисправность	Причина	Устранение неисправности
недостаточный давление (если устан напор воды)	- Грязеулавливающая сетка в угловых вентилях загрязнена. - Клапан обратного тока заедает	- Очистите / замените грязеулавливающее сито - Замените клапаны обратного течения
Арматура работает с усилием	- Верхняя часть отключающего устройства повреждена	- Замените верхнюю часть отключающего устройства
Арматура протекает	- Верхняя часть отключающего устройства повреждена	- Замените верхнюю часть отключающего устройства
Проточный нагреватель не включается	- Грязеулавливающие сита загрязнены - Клапан обратного тока заедает	- Очистите / замените грязеулавливающее сито - Замените клапаны обратного течения



**Монтаж см. стр. 60**



## Biztonsági utasítások

- △ A szerelésnél a zúzdások és vágási sérülések elkerülése érdekében kesztyűt kell viselni.
- △ A terméket csak fürdéshez, mosakodáshoz, és egészségügyi tisztálkodáshoz szabad használni.
- △ A hidegvíz- és a melegvíz-csatlakozások közötti nagy nyomáskülönbséget kikell egyenlíteni!

## Szerelési utasítások

- A szerelés előtt ellenőrizni kell, hogy a terméknek nincs-e szállítási sérülése. Beépítés után a szállítási-vagy felületi sérüléseket nem ismerik el.
- A csaptelepet az érvényben lévő előírásoknak megfelelően kell felszerelni, átöblíteni és ellenőrizni!
- Az egyes országokban érvényes installációs irányelveket be kell tartani.
- A mosdó keverőcsapokat gyárilag normál zuhanysgárral ellátott vízszűrőformálással szállítjuk. Az alternatív vízszűrőkép érdekében egy perlátort van mellékelve, amelyet helyben könnyedén át lehet alakítani (lásd 62 oldal a1 - a2 ábra).
- Ha problémák adódnak az átfolyós vízmelegítővel vagy ha nagyobb átfolyó vízmennyiségre van szükség, akkor a mellékelt perlátort helyben könnyen át lehet alakítani. Emellett a 2 EcoSmart®-ot (átfolyás korlátozó) el kell távolítani (lásd 62 oldal b1 - b5 ábra).

## Műszaki adatok

Üzemi nyomás:	max. 1 MPa
Ajánlott üzemi nyomás:	0,15 - 0,5 MPa
Nyomáspróba:	1,6 MPa
(1 MPa = 10 bar = 147 PSI)	
Forróvíz hőmérséklet:	max. 80 °C
Forróvíz javasolt hőmérséklete:	65 °C
Termikus fertőtlenítés:	max. 70 °C / 4 perc

A terméket kizárólag ivóvízhez tervezték!

## Szimbólumok leírása



Ne használjon ecetsavtartalmú szilikon!



### Beállítás (lásd a 63. oldalon)

Az egykaros, melegvíz-korlátozóval ellátott keverő csaptelep beállítását lásd a 63. oldalon. Az átfolyó rendszerű vízmelegítőknél nem ajánlott a melegvíz-korlátozó.



### Karbantartás (lásd a 69. oldalon)

A visszafolyásgátlók működése a DIN EN 1717 szabványnak megfelelően, a nemzeti vagy területi rendelkezésekkel összhangban, évente egyszer ellenőrizendő!



### Méretet (lásd a 64. oldalon)



### Átfolyási diagram (lásd a 65. oldalon)

- ① Zuhanysgár Normál // Normálsugár Normál
- ② Normálsugár Booster
- ③ Zuhanysgár Booster



### Használat (lásd a 66. oldalon)

A Hansgrohe azt ajánlja, hogy hosszabb állási idő után az első fél liter vizet ne használja ivóvízként.

### Állítható kar

A jobb kezes változathoz a kart a kiszállított állapotban kell használni. Bal kezesek számára a kart 80°-kal elfordítva lehet felhelyezni a tökéletes ergonómia elérése érdekében. A kart egyszerűen a megfelelő kulccsal csavarja ki és a helyezze fel ismét a kifolyót.



**Tartozékok** (lásd a 70. oldalon)



**Egyéb tartozék** (a szállítási egység nem tartalmazza)

Szerelőkulcs #58085000



szaniter szilikon



**Tisztítás** (lásd a 68. oldalon) és mellékelt brossúrával



**Vizsgajel** (lásd a 59. oldalon)

Hiba	Ok	Megoldás
Kevés víz	- A sarokszelepekben lévő szennyfogyó szűrő elszennyeződött. - A visszafolyásgátló beragadt.	- Szennyfogyó szűrő tisztítása / cseréje - A visszafolyásgátló kicserélése javasolt.
Nehezen nyitható a csap.	- Elzáró felső része sérült	- Elzáró felső részét kicserélni
Csőpög a csap.	- Elzáró felső része sérült	- Elzáró felső részét kicserélni
Az átfolyós vízmelegítő nem kapcsol be.	- A szennyfogyó szűrő koszos. - A visszafolyásgátló beragadt.	- Szennyfogyó szűrő tisztítása / cseréje - A visszafolyásgátló kicserélése javasolt.



**Szerelés lásd a 60. oldalon**



## Turvallisuusohjeet

- △ Asennuksessa on käytettävä käsiineitä puristumien ja viiltojen aiheuttamien tapaturmien estämiseksi.
- △ Suihkujärjestelmää saa käyttää ainoastaan kylpy-, hygienia- ja puhdistustarkoituksiin.
- △ Suuret paine-erot kylmä- ja kuumavesiliitännöiden välillä on tasattava.

## Asennusohjeet

- Ennen asennusta on tarkastettava tuotteen mahdolliset kuljetusvahingot. Asennuksen jälkeen kuljetus- ja pintavaurioita ei hyväksytä.
- Kaluste on asennettava, huuhdeltava ja tarkastettava voimassa olevien määräysten mukaisesti!
- Jokaisessa maassa on noudatettava siellä päteviä asennusohjeita.
- Pesupöydän hanat toimitetaan vakiona normaalilla suihkesuittimella. Toisenlaista vesisuihkua varten mukana toimitetaan vaihtoehtoinen poreenmuodostaja, jonka voi helposti varustella paikan päällä (ks. sivu 62, kuva a1 - a2).
- Jos läpivirtauskuumentimen kanssa on ongelmia tai jos halutaan suurempaa veden virtausmäärää, mukana toimitetun poreenmuodostajan voi helposti varustella paikan päällä. Lisäksi 2 EcoSmartia® (virtausrajoitinta) täytyy poistaa (ks. sivu 62, kuva b1 - b5).

## Tekniset tiedot

Käyttöpaine:	maks. 1 MPa
Suosittelut käyttöpaine:	0,15 - 0,5 MPa
Koestuspaine:	1,6 MPa
(1 MPa = 10 bar = 147 PSI)	
Kuuman veden lämpötila:	maks. 80 °C
Kuuman veden suosituslämpötila:	65 °C
Lämpödesinfektio:	maks. 70 °C / 4 min

Tuote on suunniteltu käytettäväksi ainoastaan juomaveden kanssa!

## Merkin kuvaus



Älä käytä etikkahappopitoista silikonia!



## Säätö (katso sivu 63)

Yksivipuinen sekoittaja lämpimän veden rajoituksella, katso säätö sivulta 63. Lämpimän veden rajoitusta ei suositella läpivirtauskuumentimen yhteydessä.



## Huolto (katso sivu 69)

Vastaventtiilin toiminta on tarkastettava säännöllisesti paikallisten ja kansallisten määräysten mukaisesti (DIN 1988, kerran vuodessa).



## Mitat (katso sivu 64)



## Virtausdiagrammi (katso sivu 65)

- ① Suihku Normaali // Normaalisuihku Normaali
- ② Normaalisuihku Booster
- ③ Suihku Booster



## Käyttö (katso sivu 66)

Hansgrohe suosittelee, että ensimmäistä puolta litraa ei käytetä juomavetenä aamuisin eikä silloin, kun laitetta ei ole käytetty pitkään aikaan.

## Säädettävä ulosvirtausosa

Oikeakätisessä versiossa ulosvirtausosaa käytetään, kuten se on toimitettu. Vasenkätisille osan voi kääntää 80° hyvän ergonomian saavuttamiseksi. Kierrä suihkesuutin sopivalla avaimella ulos ja laita ulosvirtausosa uudelleen paikoilleen.



**Varaosat** (katso sivu 70)



**Erityisvaruste** (ei kuulu toimitukseen)

Asennusavain #58085000



Asennussarja



**Puhdistus** (katso sivu 68) ja oheinen esite



**Koestusmerkki** (katso sivu 59)

### Häiriö

### Syy

### Toimenpide

Vähän vettä

- Kulmaventtiilien likasihdit likaantuneet

- Puhdista / vaihda likasihti

- Suuntaisventtiili juuttunut

- Vaihda suuntaisventtiili

Hana on raskaskäyttöinen

- Sulkuventtiilin etuosa vahingoittunut

- Vaihda sulkuventtiilin etuosa

Hanasta tippuu vettä

- Sulkuventtiilin etuosa vahingoittunut

- Vaihda sulkuventtiilin etuosa

Läpimenokuumennin ei kytkeydy päälle

- Likasihdit likaantuneet

- Puhdista / vaihda likasihti

- Suuntaisventtiili juuttunut

- Vaihda suuntaisventtiili



**Asennus katso sivu 60**



## Säkerhetsanvisningar

- △ Handskar ska bäras under monteringsarbetet så att man kan undvika kläm- och skärskadorgen werden.
- △ Produkten får bara användas till kroppshygien med bad och dusch.
- △ Stora tryckskillnader mellan anslutningarna för varmt och kallt vatten måste utjämnas.

## Monteringsanvisningar

- Det måste undersökas om produkten har transportskador innan den monteras. Efter monteringen accepteras inga transport- eller ytskiktsskador.
- Blandaren måste installeras, genomspolas och testas enligt gällande föreskrifter.
- De installationsriktlinjer som gäller i länderna ska följas.
- Tvättställsblandarna levereras standardmässigt med en strålförmare med normal duschstråle. För en alternativ strålbild medföljer en perlator som enkelt kan monteras på plats (se sidan 62 bild a1 - a2).
- Om det är problem med genomströmningsvärmaren eller om större vattenflöde önskas kan den medföljande perlatorn enkelt justeras på plats. Dessutom måste de två EcoSmart®-enheter (flödeskontroll) tas bort (se sidan 62 bild b1 - b5).

## Tekniska data

Driftstryck:	max. 1 MPa
Rek. driftstryck:	0,15 - 0,5 MPa
Tryck vid provtryckning:	1,6 MPa
(1 MPa = 10 bar = 147 PSI)	
Varmvattentemperatur:	max. 80 °C
Rek. varmvattentemp.:	65 °C
Termisk desinfektion:	max. 70 °C / 4 min

Produkten är enbart avsedd för dricksvatten!

## Symbolförklaring



Använd inte silikon som innehåller ättiksyra!



## Justering (se sidan 63)

Enhandsblandare med varmvattenreglering, justering se sidan 63. Tillsammans med varmvattenberedare rekommenderas inte en varmvattenreglering.



## Skötsel (se sidan 69)

Backventilens funktion måste kontrolleras regelbundet enligt nationella eller regionala bestämmelser (DIN 1988 en gång per år) i enlighet med DIN EN 1717.



## Måtten (se sidan 64)



## Flödesschema

(se sidan 65)

- ① Duschstråle Normal // Normalstråle Normal
- ② Normalstråle Booster
- ③ Duschstråle Booster



## Hantering (se sidan 66)

Hansgrohe rekommenderar att den första halvlitern inte används som dricksvatten på morgonen eller efter längre perioder utan användning.

## Inställbar justeringsenhet

Till versionen för högerhänta används justeringsenheten så som den är vid leveransen. För vänsterhänta kan enheten monteras med 80° vridning för en perfekt ergonomi. Skruva bara ur strålförmaren med den passande nyckeln och montera justeringsenheten på nytt.





**Reservdelar** (se sidan 70)



**Specialtillbehör** (medföljer ej leveransen)

Monteringsnyckel #58085000



Installationskit



**Rengöring** (se sidan 68) och medföljande broschyr



**Testsigill** (se sidan 59)

### Störning

### Orsak

### Åtgärd

För lite vatten

- Smutsfilter i hörnventilerna smutsigt.

- Rengör / byt ut smutsfilter

- Backventil är defekt

- Byt backventil

Blandare är trög

- Avstängningsventil defekt

- Byt ut avstängningsventil

Blandare droppar

- Avstängningsventil defekt

- Byt ut avstängningsventil

Varmvattenberedare slår ej på

- Smutsfiltren är igensmutsade

- Rengör / byt ut smutsfilter

- Backventil är defekt

- Byt backventil



**Montering se sidan 60**



## Saugumo technikos nurodymai

- △ Apsaugai nuo užspaudimo ir įsijovimo montavimo metu mūvėkite pirštines.
- △ Gaminys turi būti naudojamas tik maudymuisi, kūno higienai ir švarai palaikyti.
- △ Turi būti išlyginti šalto ir karšto slėgio nelygumai.

## Montavimo instrukcija

- Prieš montuojant būtina patikrinti, ar gaminys nebuvo pažeistas transportavimo metu. Sumontavus pretenzijos dėl transportavimo ir paviršiaus pažeidimų nepriimamos.
- Maišytuvus privalo būti montuojamas, išleidžiamas ir patikrinamas pagal galiojančias normas!
- Laikytės atitinkamoje šalyje galiojančių direktyvų dėl įrengimo.
- Pausyklį maišytuvai įprastai turi srovės formuotuvus su įprasta dušo srove. Kitokiai srovei formuoti pridėtas aeratorius, kuris nesunkiai gali būti perdarytas vietoje (žr. 62 psl. a1 - a2 pav.).
- Jei yra problemų su momentiniu vandens šildikliu ar neužtenka vandens srauto, vietoje nesunkiai gali būti perdarytas pridėtas aeratorius. Be to, turi būti pašalinti 2 EcoSmart® (vandens srauto ribotuvai) (žr. 62 psl. b1 - b5 pav.).

## Techniniai duomenys

Darbinis slėgis: ne daugiau kaip 1 MPa  
 Rekomenduojamas slėgis: 0,15 - 0,5 MPa  
 Bandomasis slėgis: 1,6 MPa  
 (1 MPa = 10 barų = 147 PSI)

Karšto vandens temperatūra: ne daugiau kaip 80 °C  
 Rekomenduojama karšto vandens temperatūra: 65 °C  
 Terminis dezinfekavimas: ne daugiau kaip 70 °C / 4 min

Produktas skirtas tik geriamajam vandeniui!

## Simbolio aprašymas



Nenaudokite silikono, kurio sudėtyje yra acto rūgšties!



## Reguliavimas (žr. psl. 63)

Vienos rankenėlės maišytuvus turi karšto vandens ribotuvą (nustatymų žr. psl. 63). Naudojant momentinį šildiklį karšto vandens ribotuvus nerekomenduojamas.



## Techninis aptarnavimas (žr. psl. 69)

Atbulinio vožtuvo apsauga privalo būti tikrinama reguliariai (mažiausiai kartą per metus pagal DIN 1988) pagal DIN EN1717 arba pagal galiojančias nacionalines arba regionines normas.

## Išmatavimai (žr. psl. 64)



## Pralaidumo diagrama

(žr. psl. 65)

- ① Dušo srovė Įprasta // Normali srovė Įprasta
- ② Normali srovė Booster
- ③ Dušo srovė Booster



## Eksplotacija (žr. psl. 66)

Naudojant po ilgesnės pertraukos, „Hansgrohe“ rekomenduoja pirmo pusės litro vandens nevertoti kaip geriamojo.

## Reguliuojamas čiaupas-rankenėlė

Tiekiamas čiaupas-rankenėlė yra skirtas dešiniarankiams. Kairiariankiai gali dirbti ypač patogiai pasukę čiaupą-rankenėlę 80°. Tinkamu raktu tiesiog išsukite srovės formuotuvą ir iš naujo užmaukite čiaupą-rankenėlę.



**Atsarginės dalys** (žr. psl. 70)



**Specialūs priedai** (nėra pridedama)

Montavimo raktas #58085000



Montavimo rinkinys



**Valymas** (žr. psl. 68) ir pridedama brošiūra



**Bandymo pažyma** (žr. psl. 59)

## Gedimas

Per maža srovė

## Priežastis

- Užsikimšęs kampinio ventilio filtras  
- Abulinis vožtuvas neveikia

## Priemonė

- Išvalykite arba pakeiskite filtrą.  
- Pakeisti atbulinį vožtuvą

Sunkiai sukiojama rankenėlė

- Pažeistas ventilis

- Pakeisti ventilį

Maišytuvus praleidžia vandenį

- Pažeistas ventilis

- Pakeisti ventilį

Momentinis pašildytojas neįsijungia



- Užsikimšęs filtras  
- Abulinis vožtuvas neveikia

- Išvalykite arba pakeiskite filtrą.  
- Pakeisti atbulinį vožtuvą





## Sigurnosne upute

-  Prilikom montaže se radi sprječavanja prignječenja i posjekotina moraju nositi rukavice.
-  Proizvod se smije primjenjivati samo za kupanje, tuširanje i osobnu higijenu.
-  Velika razlika u pritisku između vruće i hladne vode mora biti izbalansirana.

## Upute za montažu

- Prije montaže mora se provjeriti je li proizvod oštećen prilikom transporta. Nakon ugradnje se ne priznaju nikakve reklamacije koje se odnose na površinska i transportna oštećenja.
- Cijevi moraju biti postavljene, isprane i testirane prema važećim normama!
- Obvezno se moraju uvažiti propisi o instalacijama koji vrijede u dotičnoj zemlji.
- Mješači za umivaonike serijski se isporučuju s mjenjačem mlaza s normalnim mlazom. Za alternativni izgled mlaza priložen je aerator koji se može jednostavno preinačiti na licu mjesta (vidi str. 62 sl. a1 - a2).
- Ako dolazi do problema s protočnim bojlerom ili se želi veći protok vode, onda se priloženi aerator može jednostavno preinačiti na licu mjesta. Dodatno se moraju ukloniti 2 komponente EcoSmart® (limitatori protoka) (vidi str. 62 sl. b1 - b5).

## Tehnički podaci

Najveći dopušteni tlak:	tlak 1 MPa
Preporučeni tlak:	0,15 - 0,5 MPa
Probni tlak:	1,6 MPa
(1 MPa = 10 bar = 147 PSI)	
Temperatura vruće vode:	tlak 80 °C
Preporučena temperatura vruće vode:	65 °C
Termička dezinfekcija:	tlak 70 °C / 4 min

Proizvod je koncipiran isključivo za pitku vodu!

## Opis simbola



Nemojte koristiti silikon koji sadrži octenu kiselinu!



## Regulacija (pogledaj stranicu 63)

Za namještanje jednoručnih miješalica s limiterom tople vode vidi str. 63. U kombinaciji s protočnim bojlerima nije preporučljiva primjena sustava za blokiranje dotoka tople vode.



## Održavanje (pogledaj stranicu 69)

Ispravnost nepovratnog ventila mora se redovito provjeravati prema standardu DIN EN 1717 i u skladu sa važećim propisima (najmanje jednom godišnje).



## Mjere (pogledaj stranicu 64)



## Dijagram protoka (pogledaj stranicu 65)

- ① mlaz Normalan // Normalni mlaz Normalan
- ② Normalni mlaz Booster
- ③ mlaz Booster



## Upotreba (pogledaj stranicu 66)

Hansgrohe preporuča da ujutro ili nakon duljeg nekorisćenja prvih 1/2 litre vode ne upotrebljavate za piće.

## Podesiv izljev

U izvedbi za desnoruke osobe izljev se koristi u isporučenom položaju. Za ljevoruke se izljev može zakrenuti za 80°, kako bi bio zgodniji za korištenje. Nakon što se mjenjač mlaza odvije odgovarajućim ključem, izljev se može premjestiti.



**Rezervni dijelovi** (pogledaj stranicu 70)



**Posebni pribor** (Nije sadržano u isporuci!)

ključ za montažu #58085000



Instalaterski kit



**Čišćenje** (pogledaj stranicu 68) i priložena brošura



**Oznaka testiranja** (pogledaj stranicu 59)

Greška	Uzrok	Otklanjanje
Nedovoljno vode	- Očistite filtar za skupljanje nečistoće u kutnim ventilima - Nepovratni ventil se nije vratio u početni položaj	- Očistite/zamijenite filtar za skupljanje nečistoće - Zamijenite nepovratni ventil
Ručica se zaglavila	- Gornji dio ventila za zatvaranje je oštećen	- Zamijenite gornji dio ventila za zatvaranje
Slavina kaplje	- Gornji dio ventila za zatvaranje je oštećen	- Zamijenite gornji dio ventila za zatvaranje
Protočni bojler ne radi	- Filtri su prljavi - Nepovratni ventil se nije vratio u početni položaj	- Očistite/zamijenite filtar za skupljanje nečistoće - Zamijenite nepovratni ventil





## ⚠ Güvenlik uyarıları

- ⚠ Montaj esnasında ezilme ve kesilme gibi yaralanmaları önlemek için eldiven kullanılmalıdır.
- ⚠ Duş sistemi yalnızca banyo, hijyen ve beden temizliği amaçları doğrultusunda kullanılabilir.
- ⚠ Sıcak su soğuk su bağlantıları arasında büyük basınç farklılıkları varsa, bu basınç farklılıklarının dengelenmesi gerekir.

## Montaj açıklamaları

- Montaj işleminden önce ürün nakliye hasarları yönünden kontrol edilmelidir. Montaj işleminden sonra nakliye veya yüzey hasarları için sorumluluk üstlenilmemektedir.
- Batarya geçerli normlara göre monte edilmeli, yıkanmalı ve kontrol edilmelidir!
- Ülkelerde geçerli kurulum yönetmeliklerine riayet edilmelidir.
- Evye bataryaları seri olarak normal huzme şekillendiricisiyle huzme şekillendiricisiyle beraber bulunur. Alternatif bir huzme şekli için, kolayca yerinde değiştirilebilen bir perlatör birlikte verilmiştir (bkz. sayfa 62, şek. a1 - a2).
- Sürekli akışlı su ısıtıcıları ile birlikte kullanımında problemler söz konusu ise veya akan su miktarının daha fazla olması isteniyorsa, birlikte verilen perlatör, kolayca yerinde değiştirilebilir. Ayrıca 2 EcoSmart® (akış engelleyicisi) çıkarılmalıdır (bkz. sayfa 62, şek. b1 - b5).

## Teknik bilgiler

İşletme basıncı:	azami 1 MPa
Tavsiye edilen işletme basıncı:	0,15 - 0,5 MPa
Kontrol basıncı:	1,6 MPa
(1 MPa = 10 bar = 147 PSI)	
Sıcak su sıcaklığı:	azami 80 °C
Tavsiye edilen su ısıısı:	65 °C
Termik dezenfeksiyon:	azami 70 °C / 4 dak

Ürün sadece şebeke suyu için tasarlanmıştır!

## Simge açıklaması



Asetik asit içeren silikon kullanmayın!



## Ayarlama (Bakınız sayfa 63)

Sıcak su sınırlayıcı özelliğine sahip tek kollu bataryanın ayarlanması için 63. sayfaya bakınız. Bir sürekli akışlı su ısıtıcısı ile birlikte kullanılırsa sıcak su sınırlayıcısı önerilmez.



## Bakım (Bakınız sayfa 69)

DIN EN 1717 ve ulusal standartlar doğrultusunda Çek valfler düzenli olarak kontrol edilmelidir. ( en az yılda bir kez)



## Ölçüleri (Bakınız sayfa 64)



## Akış diyagramı (Bakınız sayfa 65)

- ① Püskürtme başlığı Normal // Normal duş Normal
- ② Normal duş Booster
- ③ Püskürtme başlığı Booster



## Kullanımı (Bakınız sayfa 66)

Hansgrohe sabahları uzun durgunluk süresi sonrasında ilk yarım litre suyun içme suyu olarak kullanılmamasını önerir.

## Ayarlanabilir taşma vanası

Taşma vanası, sağ elini kullananlara yönelik versiyon için teslimat durumundaki gibi kullanılır. Vana, sol elini kullananlar için mükemmel ergonomi elde etmek için 80° döndürülebilir. Huzme şekillendiricisini uygun anahtarla kolayca sökün ve vanayı tekrar takın.



**Yedek Parçalar** (Bakınız sayfa 70)



**Özel aksesuarlar** (Teslimat kapsamına dahil değildir)

Montaj anahtarı #58085000



Montaj silikonu



**Temizleme** (Bakınız sayfa 68) ve birlikte verilen broşür



**Kontrol işareti** (Bakınız sayfa 59)

<b>arıza</b>	<b>sebebe</b>	<b>yardıme</b>
Az su geliyor	- Ara musluklardaki filtre kirlenmiş. - Çek valf çalışmıyor olabilir	- Filtreyi temizleyin / deęiřtirin - Çek valfı deęiřtirin
Batarya kullanımı aęırlařıyor	- Kesici üst parçası zarar görmüş	- Kesici üst parçasını deęiřtirin
Batarya su damlatıyor	- Kesici üst parçası zarar görmüş	- Kesici üst parçasını deęiřtirin
řofben çalışmıyor	- Filtre tıkanmış olabilir - Çek valf çalışmıyor olabilir	- Filtreyi temizleyin / deęiřtirin - Çek valfı deęiřtirin



**Montajı Bakınız sayfa 60**



## ⚠️ Instrucțiuni de siguranță

- ⚠️ La montare utilizați mănuși pentru evitarea contuziunilor și tăierii mâinilor.
- ⚠️ Sistemul de duș poate fi utilizat doar pentru spălarea, menținerea igienei și curățarea corpului.
- ⚠️ Diferențele de presiune mari între alimentarea cu apă rece și apă caldă trebuie echilibrate.

## Instrucțiuni de montare

- Înainte de instalare verificați, dacă produsul prezintă deteriorări de transport. După instalare garanția nu acoperă deteriorările de transport și cele de suprafață.
- Bateria trebuie montată, clătită și verificată conform normelor în vigoare.
- Respectați reglementările referitoare la instalare valabile în țara respectivă.
- Robinetele de amestecare pentru mesele de toaletă sunt livrate în serie cu cap de jet normal. Pentru un tip de jet alternativ, în pachetul de livrare este inclus un suflător de aer, care poate fi montat ușor la fața locului (vezi pag. 62 fig. a1 - a2).
- Dacă apar probleme cu boilerul instant sau dacă doriți un debit de apă mai mare, puteți să montați ușor suflătorul de aer la fața locului. În plus trebuie să demontați cele două 2 limitatoare de debit EcoSmart® (vezi pag. 62 fig. b1 - b5).

## Date tehnice

Presiune de funcționare:	max. 1 MPa
Presiune de funcționare recomandată:	0,15 - 0,5 MPa
Presiune de verificare:	1,6 MPa (1 MPa = 10 bar = 147 PSI)
Temperatura apei calde:	max. 80 °C
Temperatura recomandată a apei calde:	65 °C
Dezinfecție termică:	max. 70 °C / 4 min

Produsul este destinat exclusiv pentru apă potabilă.

## Descrierea simbolurilor



Nu utilizați silicon cu conținut de acid acetic!



## Reglare (vezi pag. 63)

Baterie monocomadă cu limitarea apei calde, pentru reglare vezi pag. 63. Dacă conectați bateria la un boiler instant nu vă recomandăm instalarea unui opritor de apă caldă.



## Întreținere (vezi pag. 69)

Supapele de reținere trebuie verificate regulat conform DIN EN 1717 și standardele naționale sau regionale (anual conform DIN 1988).



## Dimensiuni (vezi pag. 64)



## Diagrama de debit (vezi pag. 65)

- ① Cap de jet Normal // jet normal Normal
- ② jet normal Booster
- ③ Cap de jet Booster



## Utilizare (vezi pag. 66)

Hansgrohe vă recomandă, ca dimineața sau după perioade mai lungi de pauză să nu folosiți prima jumătate de litru de apă pentru băut.

## Țiuc de curgere reglabil

La varianta destinată pentru persoanele dreptace țiucul de curgere se va folosi în poziția de livrare. Pentru persoanele dreptate țiucul poate fi montat în poziție perfect ergonomică, rotit cu 80°. Deșurubați pur și simplu duza pentru jet cu o cheie corespunzătoare și montați țiucul în noua poziție.





**Piese de schimb** (vezi pag. 70)



**Accesorii opționale** (nu este inclus în setul livrat)

Cheie pentru montare #58085000



Chit de instalare



**Curățare** (vezi pag. 68) și broșura alăturată



**Certificat de testare** (vezi pag. 59)

<b>Deranjament</b>	<b>Cauza</b>	<b>Măsuri de remediere</b>
Prea puțină apă	- Sita de impurități din ventilul de colț este murdar - S-a blocat supapa antiretur.	- Curățați / schimbați sita de impurități - Schimbați supapa antiretur.
Bateria se mișcă dificil	- Piesa superioară de blocare este deteriorată.	- Schimbați piesa superioară de blocare.
Bateria picură	- Piesa superioară de blocare este deteriorată.	- Schimbați piesa superioară de blocare.
Boilerul instant nu funcționează.	- Sitele de impurități murdare. - S-a blocat supapa antiretur.	- Curățați / schimbați sita de impurități - Schimbați supapa antiretur.



**Montare vezi pag. 60**



## ⚠ Υποδείξεις ασφαλείας

- ⚠ Για να αποφύγετε τραυματισμούς κατά τη συναρμολόγηση πρέπει να φοράτε γάντια.
- ⚠ Το προϊόν επιτρέπεται να χρησιμοποιείται μόνο σαν μέσο λουτρού, υγιεινής και καθαρισμού του σώματος.
- ⚠ Οι διαφορές της πίεσης μεταξύ της σύνδεσης κρύου και ζεστού νερού θα πρέπει να αντισταθμίζονται.

## Οδηγίες συναρμολόγησης

- Πριν τη συναρμολόγηση πρέπει να εξεταστεί το προϊόν για ζημιές μεταφοράς. Μετά την εγκατάσταση δεν αναγνωρίζονται ζημιές από τη μεταφορά ή επιφανειακές ζημιές.
- Η κεντρική βάνα πρέπει να τοποθετηθεί, να πλυθεί και να ελεγχθεί με βάση τους ισχύοντες κανόνες υδραυλικής τέχνης!
- Θα πρέπει να τηρούνται οι οδηγίες εγκατάστασης που ισχύουν σε κάθε κράτος.
- Οι αναμικτικές μπαταρίες νιπτήρα παραδίδονται από το εργοστάσιο με εξάρτημα δέσμης νερού τύπου Normal. Για εναλλακτική δέσμη νερού η μπαταρία συνοδεύεται από ένα φίλτρο αέρα, το οποίο μπορεί να τοποθετηθεί επί τόπου εύκολα (βλ. σελίδα 62 Εικ. a1 - a2).
- Εάν παρουσιαστεί πρόβλημα με τον ταχυθερμοσίφωνα ή όταν απαιτείται περισσότερο νερό, μπορεί να γίνει μετατροπή στο συνημμένο φίλτρο του ρουζουνιού. Επιπλέον πρέπει να αφαιρεθούν οι 2 EcoSmart® (μειωτές ροής) (βλ. σελίδα 62 Εικ. b1 - b5).

## Τεχνικά Χαρακτηριστικά

Λειτουργία πίεσης:	έως 1 MPa
Συνιστώμενη λειτουργία πίεσης:	0,15 - 0,5 MPa
Πίεση ελέγχου:	1,6 MPa
(1 MPa = 10 bar = 147 PSI)	
Θερμοκρασία ζεστού νερού:	έως 80 °C
Συνιστώμενη θερμοκρασία ζεστού νερού:	65 °C
Θερμική απολύμανση:	έως 70 °C / 4 min

Το προϊόν έχει σχεδιαστεί αποκλειστικά για πόσιμο νερό!

## Περιγραφή συμβόλων



Μην χρησιμοποιείτε σιλικόνη που περιέχει οξικό οξύ!



**Ρύθμιση** (βλ. σελίδα 63)

Για να προσαρμόσετε το δοσομετρητή ζεστού νερού σε αναμικτικές μπαταρίες, παρακαλούμε δείτε τη ρύθμιση στη σελ. 63. Δεν συνιστάται η διάταξη φραγής ζεστού νερού σε συνδυασμό με ταχυθερμοσίφωνα.



**Συντήρηση** (βλ. σελίδα 69)

Οι βαλβίδες αντεπιστροφής πρέπει να ελέγχονται τακτικά ως προς τη λειτουργία τους, σύμφωνα με τις οδηγίες DIN EN 1717, σε σχέση με τους ισχύοντες εθνικούς ή τοπικούς κανόνες (το ελάχιστο μια φορά το χρόνο, σύμφωνα με το πρότυπο DIN 1988)



**Διαστάσεις** (βλ. σελίδα 64)

**Διάγραμμα ροής**  
(βλ. σελίδα 65)

- ① Δέσμη καταιονισμού Κανονική // Κανονική δέσμη νερού Κανονική
- ② Κανονική δέσμη νερού Booster
- ③ Δέσμη καταιονισμού Booster



**Χειρισμός** (βλ. σελίδα 66)

Η Hansgrohe συνιστά το πρώι ή μετά από μεγάλα χρονικά διαστήματα αχρησίας να μην χρησιμοποιείτε το πρώτο μισό λίτρο νερό σαν πόσιμο.

**Ρυθμιζόμενο ρουζούνι**

Για την έκδοση για δεξιόχειρους χρησιμοποιείται το ρουζούνι όπως αυτό σας παραδίδεται. Για τους αριστερόχειρους μπορείτε να περιστρέψετε κατά την τοποθέτηση το ρουζούνι κατά 80° για να επιτύχετε τέλεια εργονομία. Απλά ξεβιδώστε το εξάρτημα διαμόρφωσης της δέσμης νερού με το κατάλληλο κλειδί και τοποθετήστε ξανά το ρουζούνι.



**Ανταλλακτικά** (βλ. σελίδα 70)



**Ειδικά αξεσουάρ** (δεν περιλαμβάνεται στον παραδοτέο εξοπλισμό)

Κλειδί συναρμολόγησης #58085000



Κιτ εγκατάστασης



**Καθαρισμός** (βλ. σελίδα 68) και συνημμένο φυλλάδιο



**Σήμα ελέγχου** (βλ. σελίδα 59)

## Βλάβη

## Αιτία

## Διόρθωση

Ανεπαρκές νερό

- Το φίλτρο συλλογής ακαθαρσιών είναι βρώμικο στις γωνιακές βαλβίδες.

- Καθαρίστε / αλλάξτε το φίλτρο συλλογής ακαθαρσιών

- Η βαλβίδα αντεπιστροφής δεν γυρίζει πίσω.

- Αλλάξτε τη βαλβίδα αντεπιστροφής

Σκληρή μπαταρία (μείκτης)

- Βλάβη στο πάνω μέρος της διάταξης φραγής

- Αλλάξτε το πάνω μέρος της διάταξης φραγής

Η μπαταρία στάζει

- Βλάβη στο πάνω μέρος της διάταξης φραγής

- Αλλάξτε το πάνω μέρος της διάταξης φραγής

Ο ταχυθερμοσίφωνα δεν ενεργοποιείται

- Τα φίλτρα συλλογής ακαθαρσιών είναι λερωμένο

- Καθαρίστε / αλλάξτε το φίλτρο συλλογής ακαθαρσιών

- Η βαλβίδα αντεπιστροφής δεν γυρίζει πίσω.

- Αλλάξτε τη βαλβίδα αντεπιστροφής



**Συναρμολόγηση βλ. σελίδα 60**



## ⚠ Varnostna opozorila

- ⚠ Pri montaži je treba nositi rokavice, da se preprečijo poškodbe zaradi zmečkanja ali urezov.
- ⚠ Ta izdelek se sme uporabljati le z namenom umivanja, vzdrževanja higiene in telesne nege.
- ⚠ Velike razlike v tlaku med priključkom za mrzlo in priključkom za toplo vodo je potrebno izravnati.

## Navodila za montažo

- Pred montažo je treba izdelek preveriti glede morebitnih transportnih poškodb. Po vgradnji transportne ali površinske poškodbe ne bodo več priznane.
- Armaturo je potrebno montirati, sprati in testirati v skladu z veljavnimi normami!
- Upoštevati je treba pravilnike o inštalacijah, ki veljajo v posamezni državi.
- Mešalne armature za umivalnik se serijsko dobavljajo z oblikovalnikom pršilnega curka Normal. Za alternativno obliko curka je priložen perlator, ki ga lahko enostavno opremite na licu mesta (glejte stran 62, sl.a1 - a2).
- Če imate težave s pretočnim grelnikom, ali če želite večji pretok vode, lahko priložen perlator enostavno preopremite na licu mesta. Poleg tega morate odstraniti 2 EcoSmart® (omejevalnika pretoka) (glejte stran 62, sl.b1 - b5).

## Tehnični podatki

Delovni tlak:	maks. 1 MPa
Priporočeni delovni tlak:	0,15 - 0,5 MPa
Preskusni tlak:	1,6 MPa
(1 MPa = 10 bar = 147 PSI)	
Temperatura tople vode:	maks. 80 °C
Priporočena temperatura tople vode:	65 °C
Termična dezinfekcija:	maks. 70 °C / 4 min

Proizvod je zasnovan izključno za sanitarno vodo!

## Opis simbola



Ne smete uporabiti silikona, ki vsebuje očetno kislino!



**Justiranje** (glejte stran 63)

Enoročne mešalne baterije z omejevalnikom tople vode, za justiranje glejte stran 63. V povezavi s pretočnimi grelniki zapora tople vode ni priporočljiva.



**Vzdrževanje** (glejte stran 69)

Delovanje protipovratnega ventila je potrebno v skladu z DIN EN 1717 in skladno z državnimi in regionalnimi določili (DIN 1988 enkrat letno) redno testirati.



**Mere** (glejte stran 64)



**Diagram pretoka**  
(glejte stran 65)

- ① Pršilni curek Normal // Normalen curek Normal
- ② Normalen curek Booster
- ③ Pršilni curek Booster



**Upravljanje** (glejte stran 66)

Hansgrohe priporoča, da zjutraj ali po daljšem času stagnacije prvega pol litra vode ne uporabite kot pitno vodo.

**Nastavljiv iztočni nastavek**

Pri verziji za desničarje se iztočni nastavek uporabi, kot je dobavljen. Za levičarje pa se lahko nastavek za perfektno ergonomijo natakne zasukan za 80°. Z ustreznim ključem enostavno izvijte oblikovalnik curka in nastavek znova nataknete.



**Rezervni deli** (glejte stran 70)



**Poseben pribor** (Ni vključeno)

Montažni ključ #58085000



**Čiščenje** (glejte stran 68) in priložena brošura



**Preskusni znak** (glejte stran 59)



Komplet za montažo

<b>Napaka</b>	<b>Vzrok</b>	<b>Pomoč</b>
Malo vode	- Lovilnik umazanije v kotnih ventilih je umazan. - Protipovratni ventil je obtičal	- Lovilnik umazanije očistite oz. zamenjajte - Zamenjajte protipovratni ventil
Težko premikanje armature	- Poškodovan gornji del zaporne enote	- Zamenjajte gornji del zaporne enote
Iz armature kaplja	- Poškodovan gornji del zaporne enote	- Zamenjajte gornji del zaporne enote
Pretočni grelnik se ne vklopi	- Filtri so umazani - Protipovratni ventil je obtičal	- Lovilnik umazanije očistite oz. zamenjajte - Zamenjajte protipovratni ventil



**Montaža Glejte stran 60.**



## ⚠ Ohutusjuhised

- ⚠ Kandke paigaldamisel muljumis- ja löikevigastuste vältimiseks kindaid.
- ⚠ Toodet tohib kasutada ainult pesemis-, hügieeni- ja kehapuhasdamiseesmärkidel.
- ⚠ Kui külma ja kuumu vee ühenduste surve on väga erinev, tuleb need tasakaalustada.

## Paigaldamisjuhised

- Enne paigaldamist tuleb toodet kontrollida transpordikahjustuste osas. Pärast paigaldamist ei tunnustata enam transpordi- või pinnakahjustuste kaebuseid.
- Segisti paigaldamine, loputamine ja kontroll peab toimuma vastavalt kehtivatele normidele!
- Vastavas riigis kehtivaid paigalduseeskirju tuleb järgida.
- Valamusegisti tarnitakse seeriaviisiliselt normaalse dušijoa kujundajaga. Õige joakuju saavutamiseks on lisatud sõel, mida on lihtne kohapeal ümber seadistada (vt lk 62, joonis a1 - a2).
- Probleemide korral läbivoolu boileriga või juhul, kui soovitakse suuremat vee läbivoolu, on lihtne juuresoleval sõel kohapeal ümber seadistada (vt lk 3r). Lisaks tuleb eemaldada 2 EcoSmart<sup>®</sup>i (voolupiirajat) (vt lk 62, joonis b1 - b5).

## Tehnilised andmed

Töörõhk	maks. 1 MPa
Soovitavat töörõhki:	0,15 - 0,5 MPa
Kontrollsurve:	1,6 MPa
(1 MPa = 10 baari = 147 PSI)	
Kuumu vee temperatuur:	maks. 80 °C
Soovitavat kuumu vee temperatuur:	65 °C
Termiline desinfitatsioon:	maks. 70 °C / 4 min

Toode on ette nähtud eranditult joogivee jaoks!

## Sümbolite kirjeldus



Ärge kasutage aädikhapet sisaldavat silikooni!



## Reguleerimine (vt lk 63)

Ühe juhtkangiga segisti kuumu vee piiraja reguleerimise kohta vt lk 63. Läbivoolu boilerite puhul pole reguleerimine soovitatav.



## Hooldus (vt lk 69)

Tagasilöögiklappide toimimist tuleb kooskõlas riiklike ja regionaalsete määrustega regulaarselt kontrollida vastavalt standardile DIN EN 1717 (DIN 1988 - kord aastas).



## Mõõtude (vt lk 64)



## Läbivooludiagramm

(vt lk 65)

- ① Duši juga Normaalne // tavajuga Normaalne
- ② tavajuga Booster
- ③ Duši juga Booster



## Kasutamine (vt lk 66)

Hansgrohe soovib mitte kasutada esimest poolt liitrit hommikuti või pärast pikemat seisakuaega joogiveena.

## Reguleeritav väljavoolurenn

Paremakäeliste mõeldud variandis kasutatakse väljavoolurenni tarnitud kujul. Vasakukäeliste jaoks võib panna renni kohale 80° nurga all, et saavutada täiuslik ergonoomsus. Keerake lihtsalt joakuundaja sobiva võtmega välja ja pange renn kohale.



**Varuosad** (vt lk 70)



**Spetsiaalne lisavarustus** (ei sisaldu komplektis)

Montaaživõti #58085000



Paigalduskomplekt



**Puhastamine** (vt lk 68) ja kaasas-olev brošüür



**Kontrollsertifikaat** (vt lk 59)

Rike	Põhjus	Lahendus
Vähe vett	- Nurkventiilide mustusesõel must. - Tagasilöögiklapp on kinni	- Mustusesõel puhastada / välja vahetada - Tagasilöögiklapp välja vahetada
Segisti käib raskelt	- Sulguri ülaosa on kahjustunud	- Vahetage ära sulguri ülaosa
Segisti tilgub	- Sulguri ülaosa on kahjustunud	- Vahetage ära sulguri ülaosa
avatud süsteemi boiler ei lülitu sisse	- Filtrid määrduvad - Tagasilöögiklapp on kinni	- Mustusesõel puhastada / välja vahetada - Tagasilöögiklapp välja vahetada



**Paigaldamine vt lk 60**



## Drošības norādes

- △ Montāžas laikā, lai izvairītos no saspiedumiem un iegriezumiem, nepieciešams nēsāt cimdus.
- △ Šo produktu drīkst izmantot tikai, lai mazgātos, higiēnai un ķermeņa tīrīšanai.
- △ Jāizlīdzina spiediena atšķirības starp aukstā un karstā ūdens pievadiem.

## Norādījumi montāžai

- Pirms montāžas nepieciešams pārbaudīt, vai produktam transportēšanas laikā nav radušies bojājumi. Pēc iebūvēšanas bojājumi, kas radušies transportēšanas laikā, vai virsmas bojājumi netiek atzīti.
- Armatūra jāuzstāda, jāizskalo un jāpārbauda atbilstoši spēkā esošajām normām!
- Jāievēro attiecīgās valstīs spēkā esošās montāžas prasības.
- Mazgājamā galda maisītāji sērijveidā tiek piegādāti ar strūkļas veidotāju ar normālo dušas strūkļu. Alternatīvai strūkļas struktūrai ir pievienots aerators, ko var viegli pārbūvēt uz vietas (sk. lapu 62 attēls a1 - a2).
- Ja rodas problēmas ar caurteces sildītāju vai arī ja nav pietiekama ūdens plūsma, pievienoto aeratoru var viegli pārbūvēt uz vietas (skatīt lapu \_3r). Turklāt jāņem 2 EcoSmart® (plūsmas ierobežotāji) (sk. lapu 62 attēls b1 - b5).

## Tehniskie dati

Darba spiediens:	maks. 1 MPa
Ieteicamais darba spiediens:	0,15 - 0,5 MPa
Pārbaudes spiediens: (1 MPa = 10 bar = 147 PSI)	1,6 MPa
Karstā ūdens temperatūra:	maks. 80 °C
Ieteicamā karstā ūdens temperatūra:	65 °C
Termiskā dezinfekcija :	maks. 70 °C / 4 min

Izstrādājums ir paredzēts tikai dzeramajam ūdenim!

## Simbolu nozīme



Neizmantojiet silikonu, kas satur etiķskābi!



## Ieregulēšana (skat. 63. lpp.)

Viensvirs jaukcējkrāns ar siltā ūdens ierobežošanu, ieregulēšanu skat. 63. lpp. Kombinācijā ar caurteces sildītāju karstā ūdens ierobežošana nav ieteicama.



## Apkope (skat. 69. lpp.)

Regulāri jāpārbauda pretvārsta funkcija saskaņā ar DIN EN 1717 saistībā ar nacionālajiem vai vietējiem noteikumiem (DIN 1988 vienreiz gadā).



## Izmērus (skat. 64. lpp.)



## Caurplūdes diagramma

(skat. 65. lpp.)

- ① Dušas strūkļa Normālā // Standarta strūkļa Normālā
- ② Standarta strūkļa Booster
- ③ Dušas strūkļa Booster



## Lietošana (skat. 66. lpp.)

Hansgrohe iesaka no rīta vai pēc ilgākiem pārtraukumiem nelietot pirmo puslitru ūdens dzeršanai.

## Regulējamais izplūdes uzgalis

Versijā, kas paredzēta cilvēkiem, ko visu dara ar labo roku, izmanto izplūdes uzgali tādā veidā, kādā tas tiek piegādāts. Kreļļiem perfektai ergonomijai uzgali var uzspraut pagriežot to par 80°. Šim nolūkam vienkārši atskrūvējiet strūkļas veidotāju ar piemērotas atslēgas palīdzību un atkal uzspraudiet uzgali.





**Rezerves daļas** (skat. 70. lpp.)



**Speciāli aksesuāri** (komplektā netiek piegādāts)

Montāžas atslēga #58085000



**Tīrīšana** (skat. 68. lpp.) un klāt pievienotais buklets



**Pārbaudes zīme** (skat. 59. lpp.)



Instalācijas piederumi

## Traucējums

## Iemesls

## Bojājumu novēršana

Maz ūdens

- Stūra ventīļos ir nefīrs filtrs.

- Izfīrīt / nomainīt filtru

- Pretvārsts ir iesprūdis

- Nomainīt pretvārstu

Jaucējkrāns smagi grozāms

- Bojāta noslēdzējvienība

- Nomainīt noslēdzējvienību

Jaucējkrāns pil

- Bojāta noslēdzējvienība

- Nomainīt noslēdzējvienību

Neieslēdzas caurteces sildītājs

- Filtri nefīri

- Izfīrīt / nomainīt filtru

- Pretvārsts ir iesprūdis

- Nomainīt pretvārstu



**Montāža skat. 60. lpp.**



## Sigurnosne napomene

- △ Prilikom montaže se radi sprečavanja prignječenja i posekotina moraju nositi rukavice.
- △ Proizvod sme da se koristi samo za kupanje, tuširanje i ličnu higijenu.
- △ Velika razlika u pritisku između vruće i hladne vode mora biti izbalansirana.

## Instrukcije za montažu

- Pre montaže se mora proveriti da li je proizvod oštećen pri transportu. Nakon ugradnje se ne priznaju nikakve reklamacije koje se odnose na površinska i transportna oštećenja.
- Armatura mora biti postavljena, isprana i testirana prema važećim normama!
- Treba se pridržavati propisa koji u određenim zemljama važe za instalacije.
- Mešači za umivaonike serijski se isporučuju s uobličavačem mlaza s normalnim mlazom. Za alternativni izgled mlaza priložen je aerator koji se može jednostavno prepraviti na licu mesta (vidi str. 62 sl. a1 - a2).
- Ukoliko se pojave problemi sa protočnim bojlerom ili se želi veći protok vode, onda se priloženi aerator može jednostavno prepraviti na licu mesta. Dodatno se moraju ukloniti 2 komponente EcoSmart® (ograničavači protoka) (vidi str. 62 sl. b1 - b5).

## Tehnički podaci

Radni pritisak:	maks. 1 MPa
Preporučeni radni pritisak:	0,15 - 0,5 MPa
Probni pritisak:	1,6 MPa
(1 MPa = 10 bar = 147 PSI)	
Temperatura vruće vode:	maks. 80 °C
Preporučena temperatura vruće vode:	65 °C
Termička dezinfekcija:	maks. 70 °C / 4 min

Proizvod je koncipiran isključivo za pijaću vodu!

## Opis simbola



Nemojte koristiti silikon koji sadrži sirćetnu kiselinu!



## Podešavanje (vidi stranu 63)

Za podešavanje jednoručnih mešača sa ograničivačem tople vode vidi str. 63. U kombinaciji sa protočnim bojlerima ne preporučuje se primena sistema za blokiranje dotoka tople vode.



## Održavanje (vidi stranu 69)

Ispravno funkcionisanje nepovratnog ventila se mora redovno proveravati prema standardu DIN EN 1717 i u skladu s važećim nacionalnim ili regionalnim propisima (DIN 1988 jednom godišnje).



## Mere (vidi stranu 64)



## Dijagram protoka (vidi stranu 65)

- ① mlaz Normalan // Normalni mlaz Normalan
- ② Normalni mlaz Booster
- ③ mlaz Booster



## Rukovanje (vidi stranu 66)

Hansgrohe preporučuje da ujutru ili nakon dužeg nekorišćenja prvih pola litre vode ne koristite za piće.

## Podesiv izliv

U verziji za desnoruke osobe izliv se koristi u isporučenom položaju. Za levoruke se izliv može okrenuti za 80°, kako bi bio zgodniji za korišćenje. Nakon što se uobličavač mlaza odvije odgovarajućim ključem, izliv se može premestiti.



**Rezervni delovi** (vidi stranu 70)



**Poseban pribor** (Nije sadržano u isporuci)

ključ za montažu #58085000



Instalaterski komplet



**Čišćenje** (vidi stranu 68) i priložena brošura



**Ispitni znak** (vidi stranu 59)

Smetnja	Uzrok	Pomoć
Nedovoljno vode	<ul style="list-style-type: none"> <li>- Očistite mrežicu za hvatanje prljavštine u ugaonim ventilima</li> <li>- Nepovratni ventil se nije vratio u početni položaj</li> </ul>	<ul style="list-style-type: none"> <li>- Očistite / zamenite mrežicu za hvatanje prljavštine</li> <li>- Zamenite nepovratni ventil</li> </ul>
Ručica se zaglavila	<ul style="list-style-type: none"> <li>- Gornji deo ventila za zatvaranje je oštećen</li> </ul>	<ul style="list-style-type: none"> <li>- Zamenite gornji deo ventila za zatvaranje</li> </ul>
Slavina kaplje	<ul style="list-style-type: none"> <li>- Gornji deo ventila za zatvaranje je oštećen</li> </ul>	<ul style="list-style-type: none"> <li>- Zamenite gornji deo ventila za zatvaranje</li> </ul>
Protočni bojler ne radi	<ul style="list-style-type: none"> <li>- Mrežice za hvatanje prljavštine su prljave</li> <li>- Nepovratni ventil se nije vratio u početni položaj</li> </ul>	<ul style="list-style-type: none"> <li>- Očistite / zamenite mrežicu za hvatanje prljavštine</li> <li>- Zamenite nepovratni ventil</li> </ul>



**Montaža vidi stranu 60**



## Sikkerhetshenvisninger

- △ Bruk hansker under montasjen for å unngå klem- og kuttskader.
- △ Dusjsystemet skal kun brukes for bade-, hygiene- og kroppshygiene.
- △ Store trykkdifferanser mellom kaldt- og varmtvannstilkoblinger skal utlignes.

## Montagehenvisninger

- Før montasjen skal produktet sjekkes for transportskader. Etter monteringen aksepteres ikke noen transport- eller overflateskader.
- Armaturen skal monteres iht. gyldige standarder. De skal spyles og sjekkes!
- Gjeldende retningslinjer for røleggerarbeid i de enkelte land skal følges.
- Blandebatteriet leveres som standard med en stråleformer med normal dusjstråle. For et alternativt strålebilde medfølger det en luftdysse som lett kan monteres på stedet (se side 62 fig. a1 - a2).
- Ved problemer med gjennomstrømningssovnen, eller når man ønsker en større vanngjennomstrømning, kan den medfølgende luftdysen lett monteres på stedet. Da må også de 2 EcoSmart® (gjennomstrømningsbegrensere) fjernes (se side 62 fig. b1 - b5).

## Tekniske data

Driftstrykk	maks. 1 MPa
Anbefalt driftstrykk:	0,15 - 0,5 MPa
Prøvetrykk	1,6 MPa
(1 MPa = 10 bar = 147 PSI)	
Varmtvannstemperatur	maks. 80 °C
Anbefalt temperatur for varmt vann	65 °C
Termisk desinfisering:	maks. 70 °C / 4 min

Produktet er utelukkende designet for drikkevann!

## Symbolbeskrivelse



Ikke bruk silikon som inneholder eddiksyre!



### Justering (se side 63)

Enhåndblandebatteri med varmtvannsbegrensning. For justering se side 63. I forbindelse med en gjennomstrømningssovn er det ikke anbefalt med varmtvannsbegrensning.



### Vedlikehold (se side 69)

Funksjonen til returløpssperren skal iht. DIN EN 1717 og i samsvar med de nasjonale og lokale forskrifter sjekkes regelmessig (DIN 1988 en gang i året).



### Mål (se side 64)



### Gjennomstrømningsdiagram (se side 65)

- ① Dusjstråle Normal // Normalstråle Normal
- ② Normalstråle Booster
- ③ Dusjstråle Booster



### Betjening (se side 66)

Om morgen og etter lengre stagnasjonstider anbefaler Hansgrohe å ikke bruke den første halvliteren som drikkevann.

### Regulerbar utløpssnute

For høyrehåndsversjonen skal utløpssnuten brukes i leveringstilstand. For venstrehendte kan snuten dreies utløpssnuten 80° for perfekt ergonomi. Skru ganske enkelt ut stråleformeren med en passende nøkkel og sett den inn på nytt.



**Service­deler** (se side 70)



**Ekstratilbehør** (ikke med i leveransen)

Montasjenøkkel #58085000



Installasjonskitt



**Rengjøring** (se side 68) og vedlagt brosjyre



**Prøve­merke** (se side 59)



Feil	Årsak	Feilrettelse
Lite vann	- Smussfangersil i hjørneventiler er skitten	- Smussfangersil rengjøres / byttes
	- Returløpstopper sitter fast	- Returløpstopper byttes
Armat­ur ikke lett beve­gelig	- Avsperrings-overdel skadet	- Bytte avsperrings-overdel
Armat­ur drypper	- Avsperrings-overdel skadet	- Bytte avsperrings-overdel
Gjennom­strømnings­sovn innkobler ikke.	- Smussfangersil skitten	- Smussfangersil rengjøres / byttes
	- Returløpstopper sitter fast	- Returløpstopper byttes



**Montasje se side 60**



## Указания за безопасност

-  При монтажа трябва да се носят ръкавици, за да се избегнат наранявания поради притискане или порязване.
-  Позволено е използването на продукта само за къпане, хигиена и цели на почистване на тялото.
-  Големите разлики в налягането между изводите за студената и топлата вода трябва да се изравняват.

## Указания за монтаж

- Преди монтажа продуктът трябва да се провери за транспортни щети. След монтажа не се признават транспортни или повърхностни щети.
- Арматурата трябва да се монтира, промие и провери в съответствие с валидните норми!
- Трябва да бъдат спазвани валидните в съответните страни предписания за инсталиране.
- Смесителите за умивалници се доставят серийно с приспособление за оформяне на струята с нормална разпръскваща струя. За алтернативна струя е приложен аератор, който може да се пренастрои лесно на място (вижте стр. 62 фиг. a1 - a2).
- При проблеми с проточния нагревател или когато желаете по-голяма пропускателна способност на водата, приложеният аератор може да се пренастрои лесно на място. Освен това трябва да бъдат отстранени 2 EcoSmart® (ограничител на протичане) (вижте стр. 62 фиг. b1 - b5).

## Технически данни

Работно налягане:	макс. 1 МПа
Препоръчително работно налягане:	0,15 - 0,5 МПа
Контролно налягане:	1,6 МПа
(1 МПа = 10 bar = 147 PSI)	
Температура на горещата вода:	макс. 80 °С
Препоръчителна температура на горещата вода:	65 °С
Термична дезинфекция:	макс. 70 °С / 4 мин

Продуктът е разработен само за питейна вода!

## Описание на символите



Не използвайте силикон, съдържащ оцетна киселина!



## Юстиране (вижте стр. 63)

Смесител с една ръкохватка с ограничител за топлата вода, юстирането вижте на стр. 63. Във връзка с проточни нагреватели не се препоръчва блокировка за топлата вода.



## Поддръжка (вижте стр. 69)

Съгласно DIN EN 1717 редовно трябва да се проверява функционирането на приспособленията за предотвратяване на обратния поток в съответствие с националните или регионални изисквания (DIN 1988 веднъж годишно).



## Размери (вижте стр. 64)



## Диаграма на потока (вижте стр. 65)

- ① Разпръскваща струя Нормално // Нормална струя Нормално
- ② Нормална струя Booster
- ③ Разпръскваща струя Booster



## Обслужване (вижте стр. 66)

Hansgrohe препоръчва, сутрин и след продължително спиране първият половин литър да не се използва като питейна вода.

## Регулиращ се изходящ чучур

За версията за десничари изходящият чучур се използва така, както е бил доставен. За левичари чучурът може да бъде завъртян на 80°, за да се получи перфектна ергономичност. Просто развийте приспособлението за оформяне на струята с подходящия ключ и поставете чучура отново.



**Сервизни части** (вижте стр. 70)



**Специални принадлежности**  
(не се съдържа в обема на достав-  
ка)

Монтажен ключ #58085000

Инсталационен кит



**Почистване** (вижте стр. 68) и  
приложена брошура



**Контролен знак** (вижте стр. 59)

Неизправност	Причина	Помощ
Малко вода	- Цедката за улавяне на замърсяванията в ъгловите клапани е замърсена. - Здраво стоящо приспособление за предотвратяване на обратния поток	- Почистете / сменете цедката за улавяне на замърсяванията - Смяна на приспособлението за предотвратяване на обратния поток
Трудно подвижна арматура	- Повредена горна част на блокировката	- Смяна на горната част на блокировката
Арматурата капе	- Повредена горна част на блокировката	- Смяна на горната част на блокировката
Проточният нагревател не се включва	- Цедките за улавяне на замърсяванията са замърсени - Здраво стоящо приспособление за предотвратяване на обратния поток	- Почистете / сменете цедката за улавяне на замърсяванията - Смяна на приспособлението за предотвратяване на обратния поток



**Монтаж вижте стр. 60**



التنظيف (راجع صفحة 68) والكتيب المرفق



شهادة اختبار (راجع صفحة 59)



قطع الغيار (راجع صفحة 70)

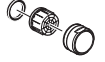

ملحقات خاصة (غير مدرج مع المحتويات المسلمة)

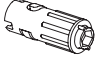

مفتاح التركيب #58085000

طقم تركيب



العطل	السبب	العلاج والإصلاح
الماء غير كافٍ	- مرشح الاتساخات في الصمامات الجانبية متسخ	- قم بتنظيف / تغيير مرشح الاتساخات
الخلاط ثقيل الحركة	- صمام منع الرجوع ثابت ولا يتحرك	- قم بتغيير صمام منع الرجوع
تساقط قطرات مياه من الخلاط	- جزء الغلق العلوي تالف	- تغيير جزء الغلق العلوي
السخان الفوري لا يعمل	- الفلتر متسخ	- قم بتنظيف / تغيير مرشح الاتساخات
	- صمام منع الرجوع ثابت ولا يتحرك	- قم بتغيير صمام منع الرجوع







## وصف الرمز

هام! لا تستخدم السليكون الذي يحتوي على أحماض!



## الضبط (راجع صفحة 63)

لضبط محدد الماء الساخن في الخلطات ذات المقبض الواحد. يرجى الرجوع إلى صفحة 63. ولا ينصح إجراء أي ضبط عند استخدام سخان مياه ذي تدفق مستمر.



## تنبيهات الأمان !

⚠ يجب ارتداء قفازات لليد أثناء التركيب لتجنب حدوث أخطار الانحشار أو الجروح.

⚠ لا يجب استخدام نظام الدش إلا في أغراض الاستحمام والأغراض الصحية وأغراض تنظيف الجسم.

⚠ يجب أن يكون تيار الماء الساخن والماء البارد متعادلين في الضغط.

## تعليمات التركيب

• قبل القيام بعملية التركيب. يجب فحص المنتج للتأكد من خلوه من أية تلفيات ناجمة عن النقل. بعد القيام بعملية التركيب. لن يتم الاعتراف بوجود أية تلفيات سطحية أو تلفيات ناجمة عن عملية النقل.

• يجب تركيب الوصلة. وغمرها بالماء واختبارها وفقاً للمعايير السارية!

• يجب مراعاة القواعد الخاصة بالتركيب وأعمال السباكة وفقاً للوائح الخاصة بكل بلد.

• يتم بشكل قياسي تسليم خلط مياه الحوض بتركيبة تشكيل المياه بشكل تدفق معتدل. لعمل شكل بديل لتدفق حاد للمياه يمكن استخدام تركيبة تشكيل تدفق المياه المرفقة والتي يمكن ضبط إعدادها أثناء التركيب ( انظر صفحة 62، شكل a1 - a2 ).

• إذا تسبب سخان الماء في أية مشكلات أو في حالة الرغبة في الحصول على كمية ماء أكثر. يمكن ضبط إعداد جهاز تقليب الهواء المرفق أثناء التركيب. في هذه الحالة يلزم استبعاد EcoSmart 2 (تركيبة تقليب إنسياب الماء) ( انظر صفحة 62، شكل b1 - b5 ):

## المواصفات الفنية

ضغط التشغيل: الحد الأقصى 1 ميجاباسكال

ضغط التشغيل الموصى به: 0,15 - 0,5 ميجاباسكال

ضغط الاختبار: 1,6 ميجاباسكال

( 1 ميجاباسكال = 10 بار = 147 PSI )

درجة حرارة الماء الساخن: الحد الأقصى 80°C

درجة الحرارة الموصى بها للماء الساخن: 65°C

تقييم حراري: الحد الأقصى 4 / 70°C الدقيقة

المنتج مخصص فقط لماء الشرب!

## الصيانة (راجع صفحة 69)



يجب فحص صمام عدم الرجوع بصفة منتظمة حسب المواصفة DIN EN 1717 وذلك طبقاً للوائح الوطنية أو الإقليمية (مرة واحد سنوياً طبقاً للمواصفة DIN 1988).

## أبعاد (راجع صفحة 64)



## رسم للصراف (راجع صفحة 65)



① الدش معتدل //

رشاش عادي معتدل

② رشاش عادي Booster

③ الدش Booster

## التشغيل (راجع صفحة 66)



تنصح شركة هانزجروهي Hansgrohe بعدم استخدام أول نصف لتر من الماء لغرض الشرب وذلك في الصباح أو بعد توقف استخدام الماء لفترات طويلة نسبياً.

## رأس الدش القابل للضبط

بالنسبة لإصدار اليد اليمنى يتم استخدام الدش بحالته المورد عليها. أما لأصحاب اليد اليسرى فيمكن لف الدش بمقدار 80 درجة عند تركيبه للحصول على أفضل تعامل. فقم بإخراج مشكل تدفق المياه بسهولة بواسطة المفتاح المناسب وركب رأس الدش مجدداً.



## Udhëzime sigurie

- △ Për të evituar lëndimet e pickimeve ose të prerjeve gjatë procesit të montimit duhet që të vishni doreza.
- △ Produkti duhet të përdoret vetëm qëllimet e banjave, të higjienës dhe të larjes së trupit.
- △ Ndryshimet e mëdha të presionit mes lidhjeve të ujit të ftohtë dhe atij të ngrohtë duhen ekuilibruar.

## Udhëzime për montimin

- Përpara montimit duhet që produkti të kontrollohet për dëmtime nga transporti. Pas instalimit nuk do të njihet asnjë dëmtim nga transporti ose dëmtim i sipërfaqes.
- Armatura duhet montuar, shpërlarë dhe kontrolluar në bazë të normave të vlefshme!
- Duhet të respektohen linjat udhëzuese të instalimit, të vlefshme për vendet respektive.
- Armaturat e lavamanit janë të furnizuar si formues/krijues spërkatjeje me një currilë të spërkatëses normale. Për një pasqyrë alternative bashkangjitur edhe një aerator, i cili mund të montohet lehtësisht vend (shiko faqen 62 figura a1 - a2).
- Nëse raste të problemeve me ngrohësin elektrik të ujit (bojlerin) ose nëse dëshironi të keni më shumë vëllim uji, atëherë mund të përshtatni lehtësisht në vend perlatorin e bashkëngjitur. Përveç kësaj duhet ta hiqni 2 EcoSmart® (limituesin e rrjedhjes) (shiko faqen 62 figura b1 - b5).

## Të dhëna teknike

Presioni gjatë punës	maks. 1 MPa
Presioni i rekomanduar:	0,15 - 0,5 MPa
Presioni për provë:	1,6 MPa
(1 MPa = 10 bar = 147 PSI)	
Temperatura e ujit të ngrohtë	maks. 80 °C
Temperatura e rekomanduar e ujit të ngrohtë:	65 °C
Dezinfektim Termik:	maks. 70 °C / 4 min

Produkti është projektuar ekskluzivisht për ujë të pijshëm!

## Përshkrimi i simbolit



Mos përdorni silikon që në përbërje ka acid acetik.



**Justimi** (shih faqen 63)

Rubinet me ujë të përzier me kufizim të ujit të ngrohtë, justimi shih faqen 63. Në kombinim me ngrohësit elektrikë të ujit nuk rekomandohet bllokada e ujit të ngrohtë.



**Mirëmbajtja** (shih faqen 69)

Penguesit e rrjedhjes në drejtim të kundërt duhen kontrolluar rregullisht në bazë të normave DIN EN 1717 konform normave nacionale dhe regionale (DIN 1988 një herë në vit).



**Përmasat** (shih faqen 64)



**Diagrami i qarkullimit**  
(shih faqen 65)

- ① currila/rrrezja sperkatese Normal // Curril normal Normal
- ② Curril normal Booster
- ③ currila/rrrezja sperkatese Booster



**Përdorimi** (shih faqen 66)

Hansgrohe rekomandon që në mëngjes ose pas periudhave të gjata që gjysmë litri i parë mos të pihet

**Currila e adjustueshme**

Për drejtë përdorësit e dorës së djathtë përdortet currila si është e përshkruar në gjendjen e liferimit. Për personat që përdorin dorën e majtë currila mund të kthehet në 80 ° për ergonomi të përsosur. Thjesht formuesin e spërkatjes ta heqni me celsin dhe të rivendoseni gërhijën.



**Pjesë ndërrimi** (shih faqen 70)



**Pajisje të posaçme** (nuk përfshihet në vëllimin e furnizimit)

Çelësi i montimit #58085000



**Pastrimi** (shih faqen 68) dhe broshura bashkëngjitur



**Shenja e kontrollit** (shih faqen 59)



Stuko për instalim

Dentim	Shkaku	Ndihme
Pak ujë	- Sita për mbledhjen e papastërtive në ventilat këndorë është e ndotur. - Penguesi i rrjedhjes mbrapsht te ujit qendron i fiksuar	- Pastroni / këmbeni sitën - Këmbeni penguesin e rrjedhjes mbrapsht te ujit
Armatura punon rende	- Pjesa e sipërme e bllokuesit e demtuar	- Nderroni pjesën e sipërme të bllokuesit
Armatura pikon	- Pjesa e sipërme e bllokuesit e demtuar	- Nderroni pjesën e sipërme të bllokuesit
Ngrohesi i ujit nuk ndizet.	- Sita që mbledh papastërtitë është e piset - Penguesi i rrjedhjes mbrapsht te ujit qendron i fiksuar	- Pastroni / këmbeni sitën - Këmbeni penguesin e rrjedhjes mbrapsht te ujit



## Montimi shih faqen 60



	P-IX	DVGW	SVGW	ACS	ETA	 GODKENDT TIL DRİKKEVAND
<b>12010000</b>	P-IX 19964/IO			X	 1.42/20288-S	X
<b>12011000</b>	P-IX 19964/IO			X	 1.42/20288-S	X
<b>12012000</b>	P-IX 19964/IO			X	 1.42/20288-S	X
<b>12013000</b>	P-IX 19964/IO			X	 1.42/20288-S	X
<b>12014000</b>	P-IX 19964/IO			X	 1.42/20288-S	X
<b>12210000</b>	P-IX 19963/IO			X		

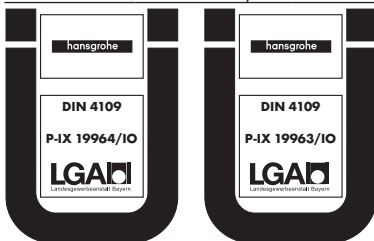

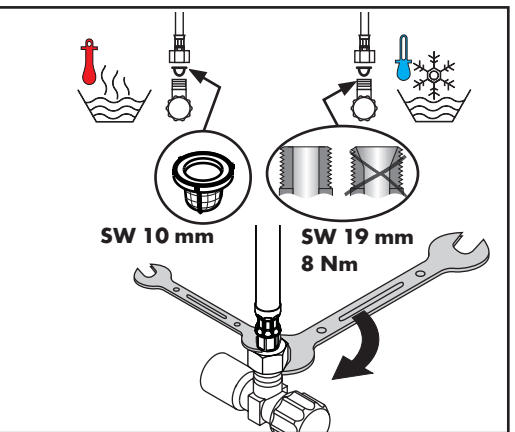
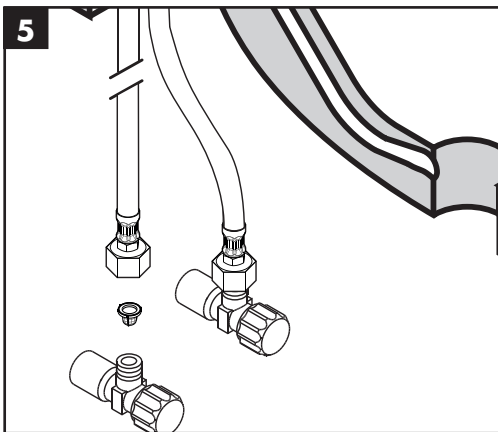
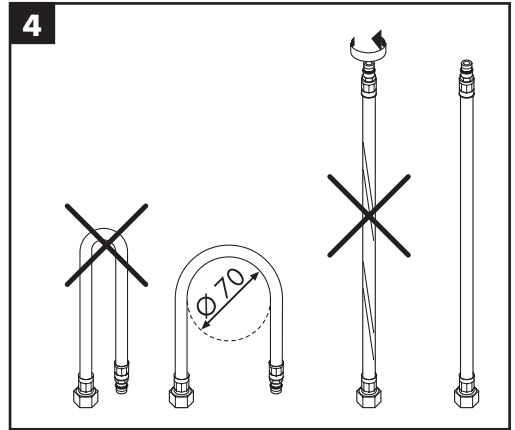
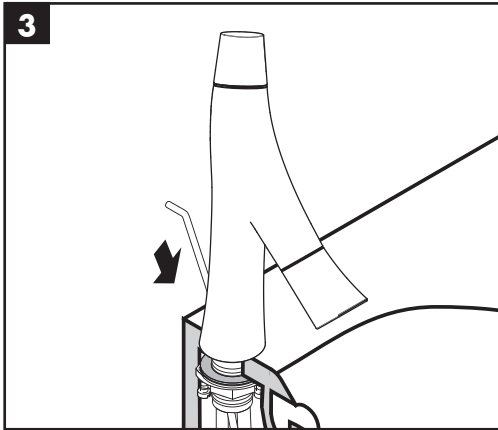
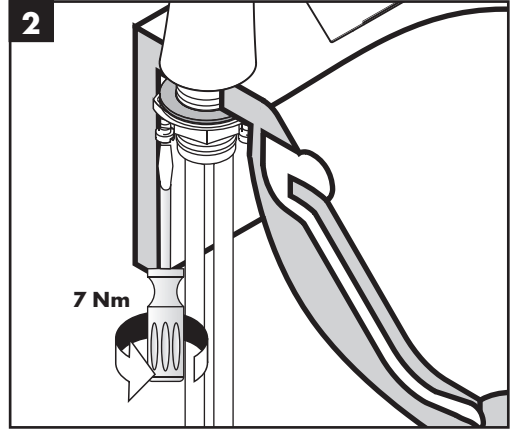
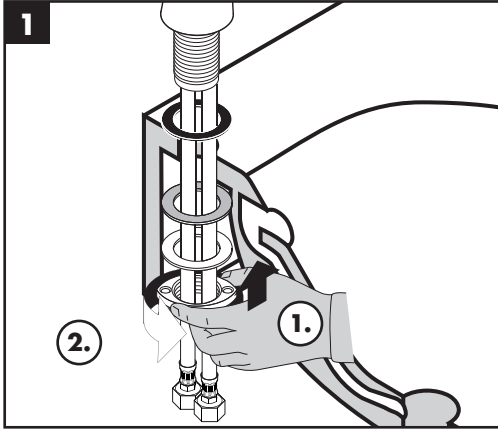

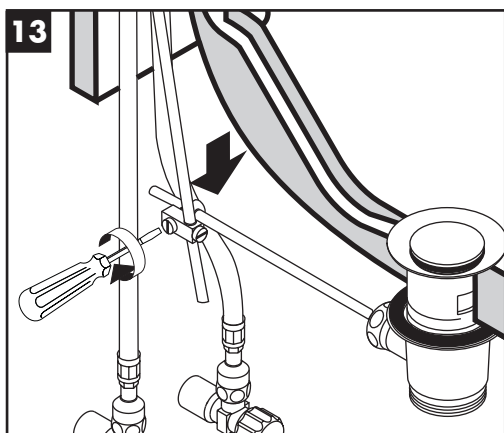
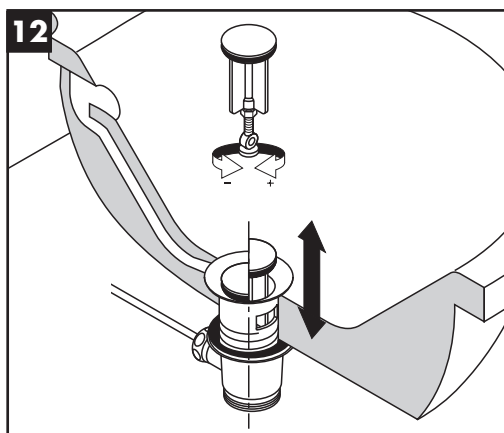
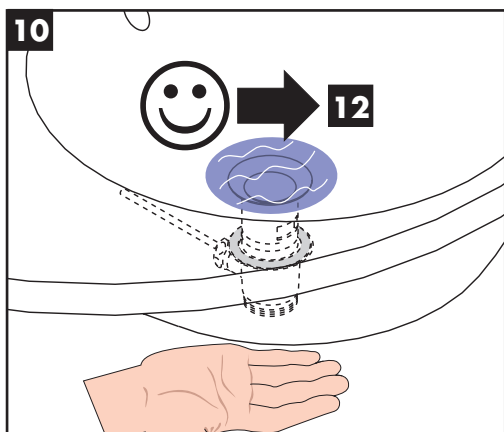
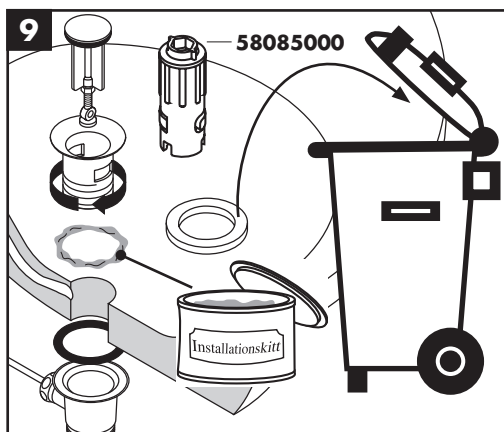
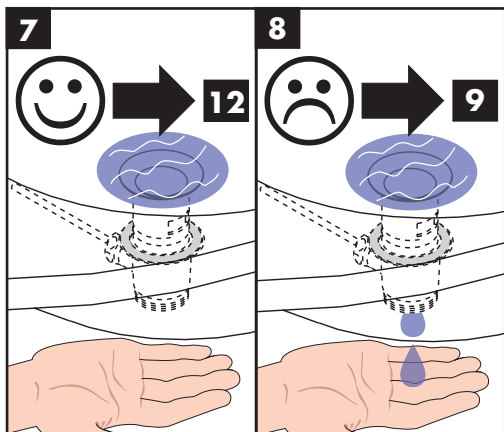
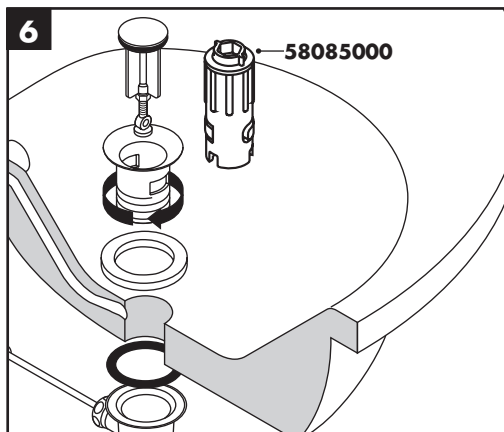

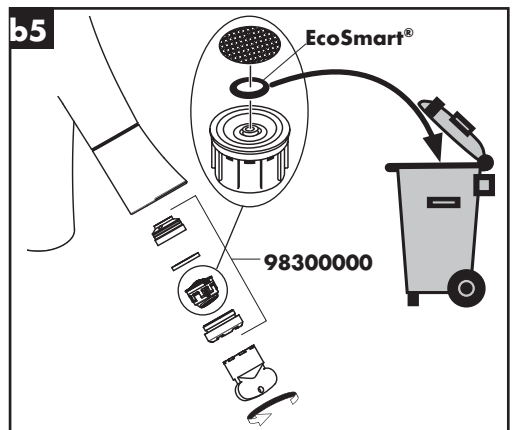
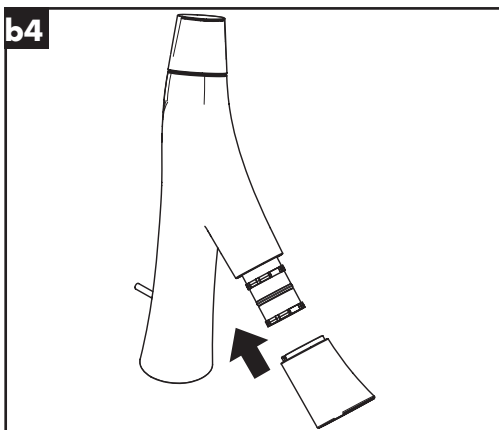
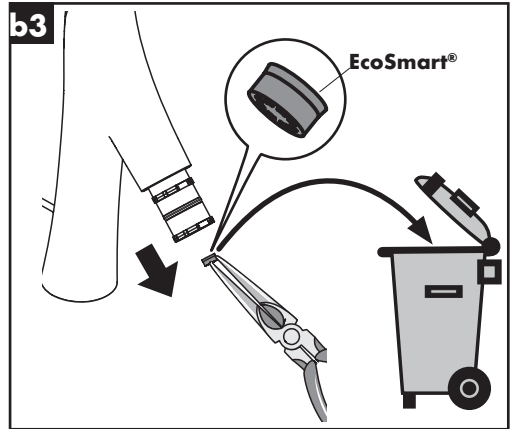
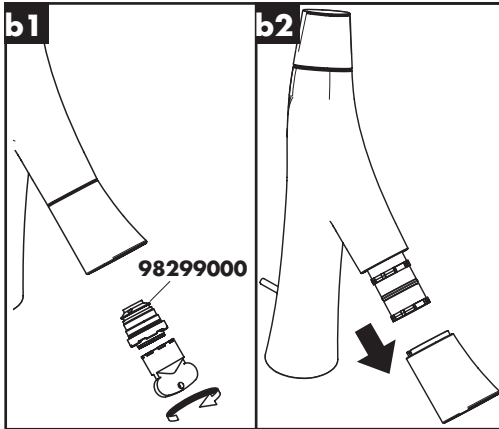
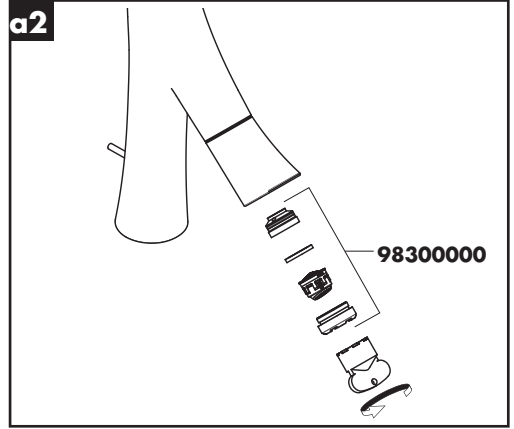
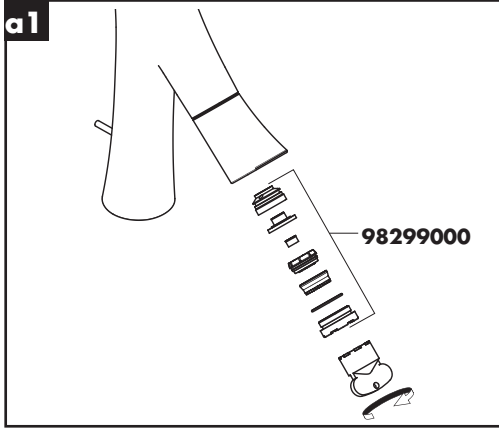

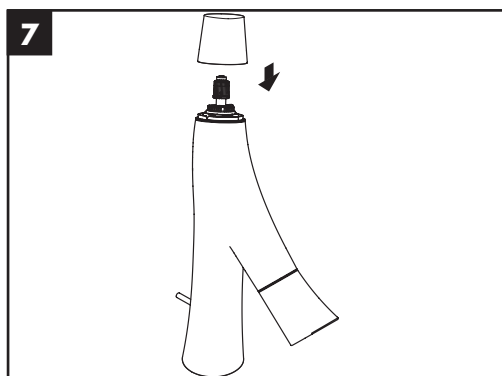
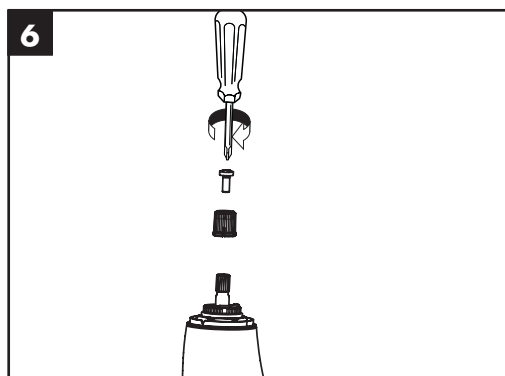
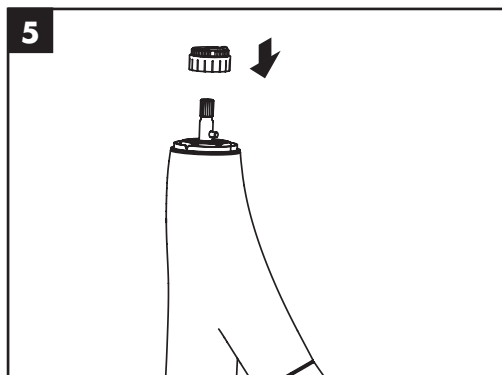
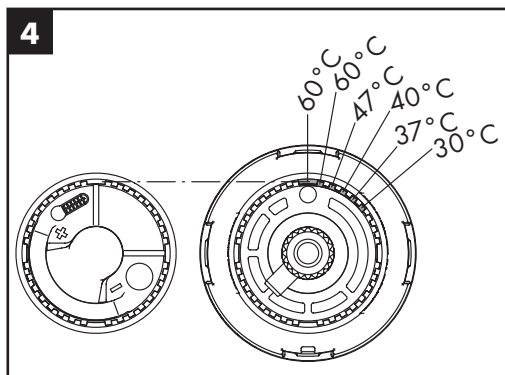
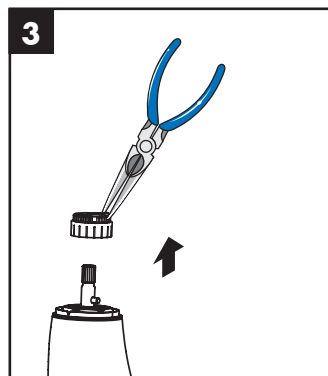
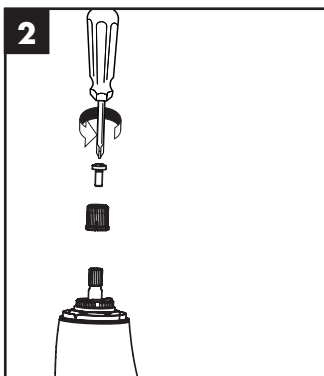
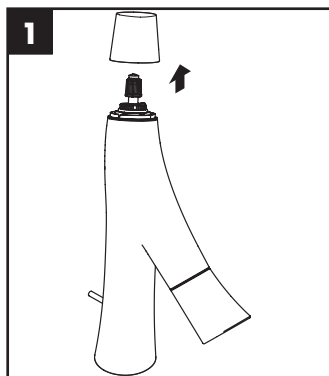



### Starck Organic 12010000

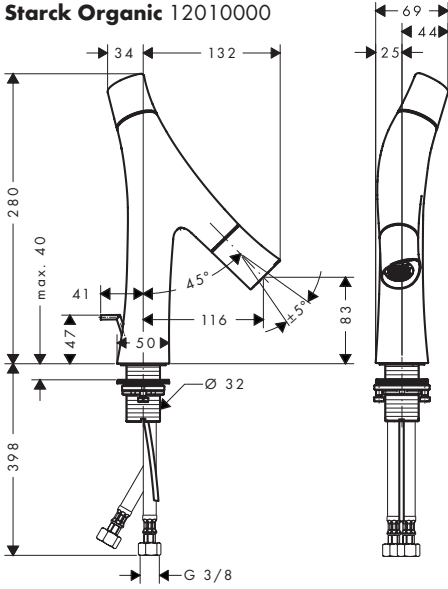

### Starck Organic 12011000

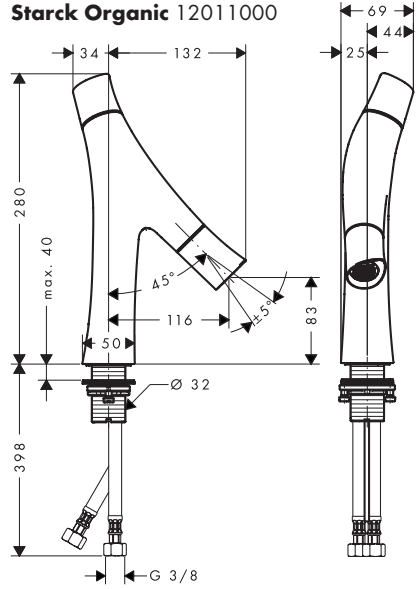

### Starck Organic 12012000

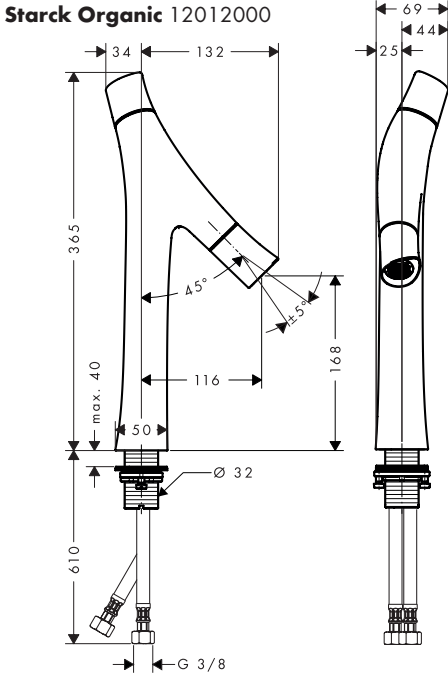

### Starck Organic 12013000

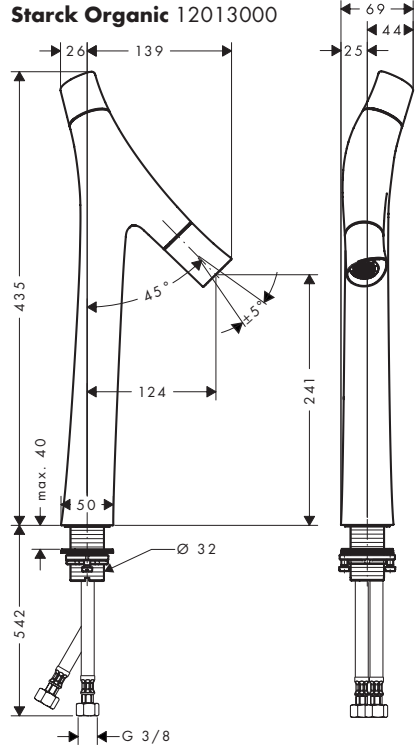





**Starck Organic 12014000**

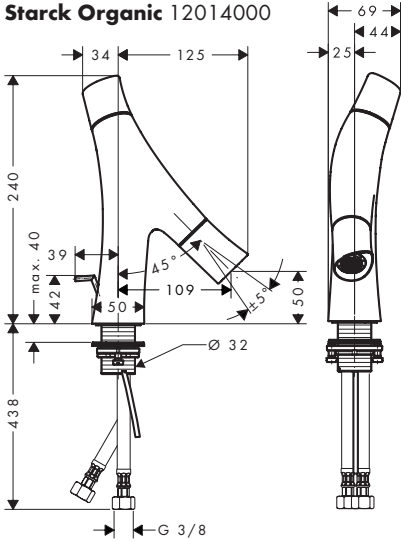

**Starck Organic 12210000**

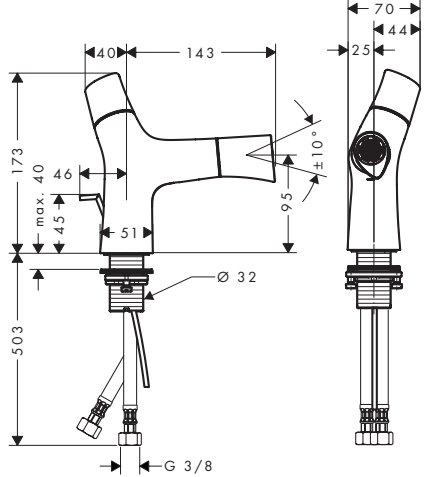

**50001000**

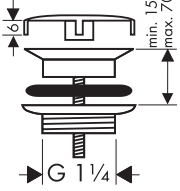

**94139000**

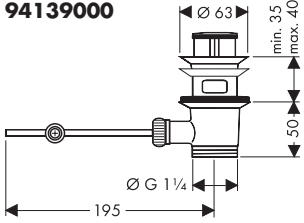

**94139007**

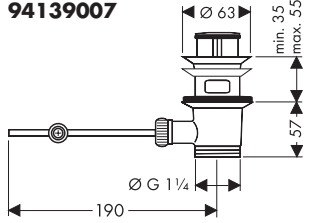

**Starck Organic**  
12010000 / 12011000 / 12012000 / 12013000 / 12014000

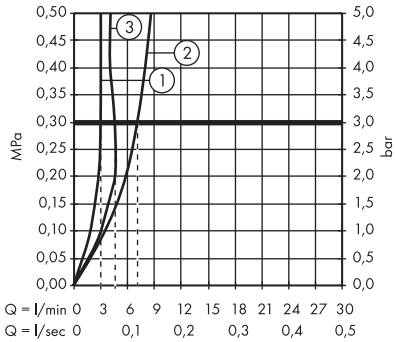

**Starck Organic**  
12210000

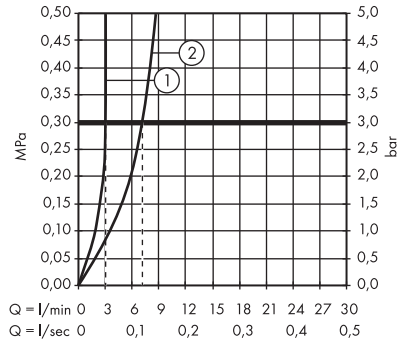

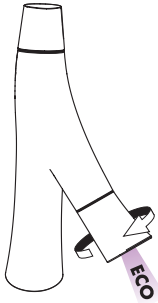

öffnen / ouvert / open / aperto / abierto / open / åbne /  
 abrir / otworzyć / otevřít / otvorit / 开 / открьт / nyitás /  
 avaaaminen / öppna / atidaryti / Otvaranje / açmak /  
 deschide / ανοικτό / odpreti / avage / atvērt /  
 otvoriti / åpne / отварање / hare / فتح

schließen / fermé / close / chiudere / cerrar / sluiten /  
 lukke / fechar / zamknąć / zavřít / uzavrieť / 关 /  
 закрыть / bezárás / sulkeminen / stänga / uždaryti /  
 Zatvaranje / kapatmak / închide / κλειστό /  
 zapreti / sulgege / aizvērt / zatvori / lukke / затваряње /  
 mbylle / إغلاق

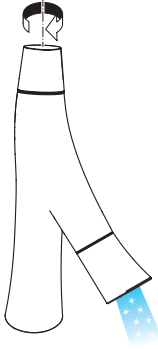

kalt / froid / cold / freddo / frío / koud / koldt / fria /  
 zimna / studená / studená / 冷 / холодная / hideg /  
 kylmä / kallt / šaltas / Hladno / soğuk / гесе / κρύο /  
 mrzlo / külm / auksts / hladno / kaldt / студено / i fhohtë /  
 بارد

warm / chaud / hot / caldo / caliente / varm / varmt /  
 quente / ciepła / teplá / teplá / 热 / горячая / meleg /  
 lammín / varmt / karštas / Vruća voda / sıcak / cald /  
 ζεστό / toplo / kuum / karsts / topla / varm / тепло /  
 i ngrohtë / ساخن

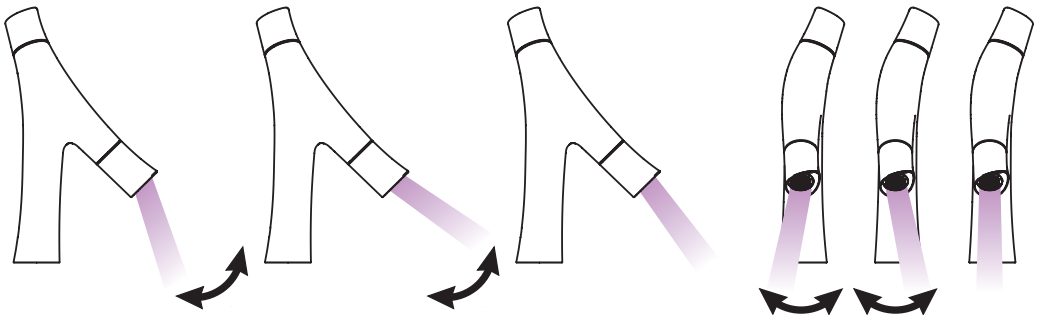

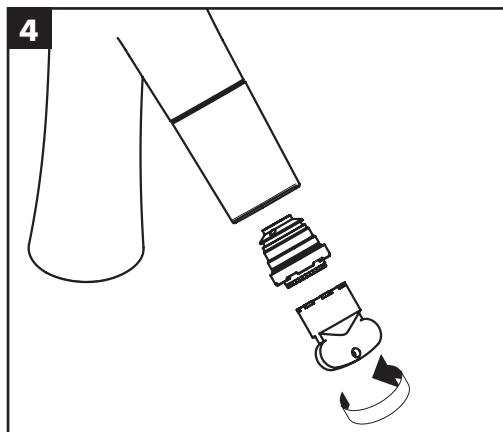
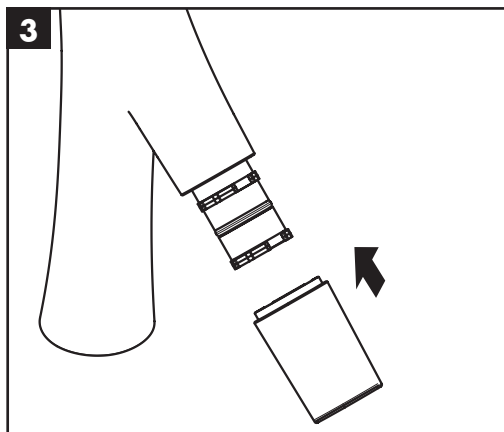
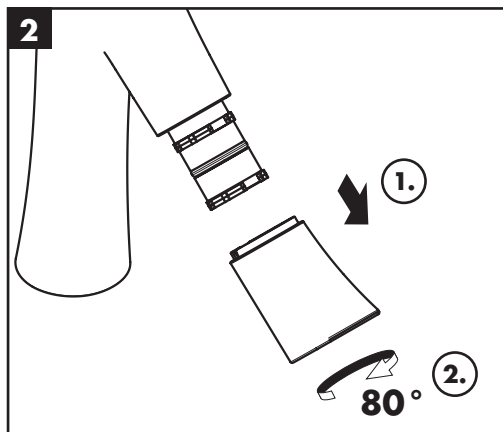
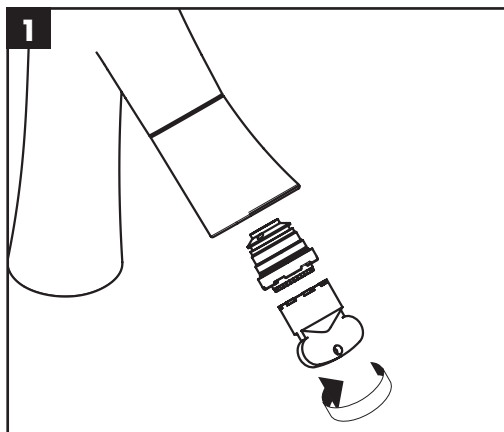

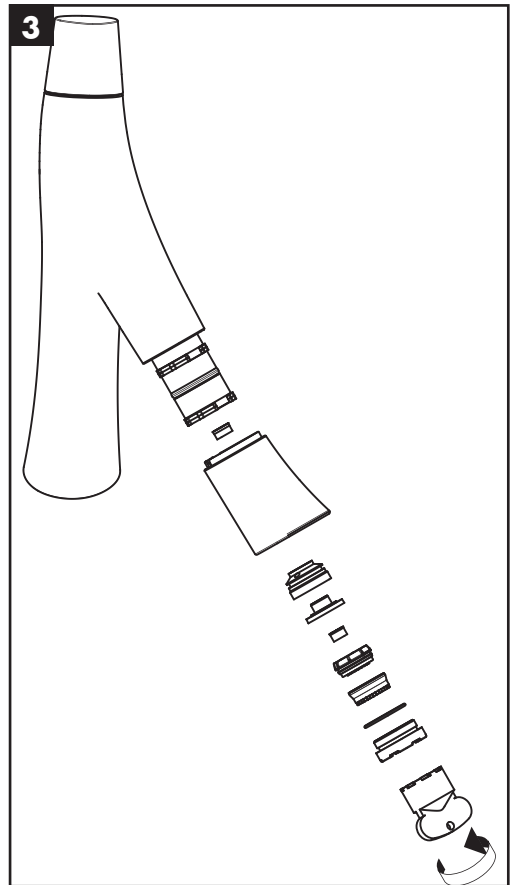
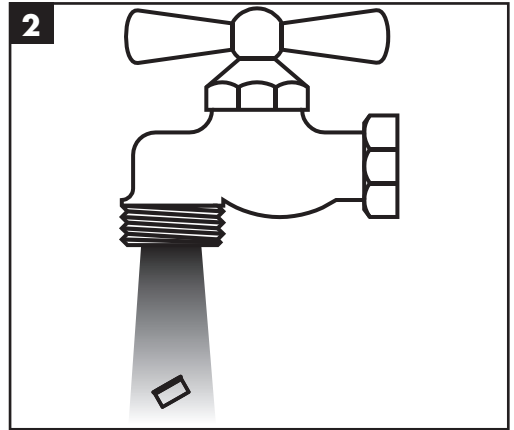
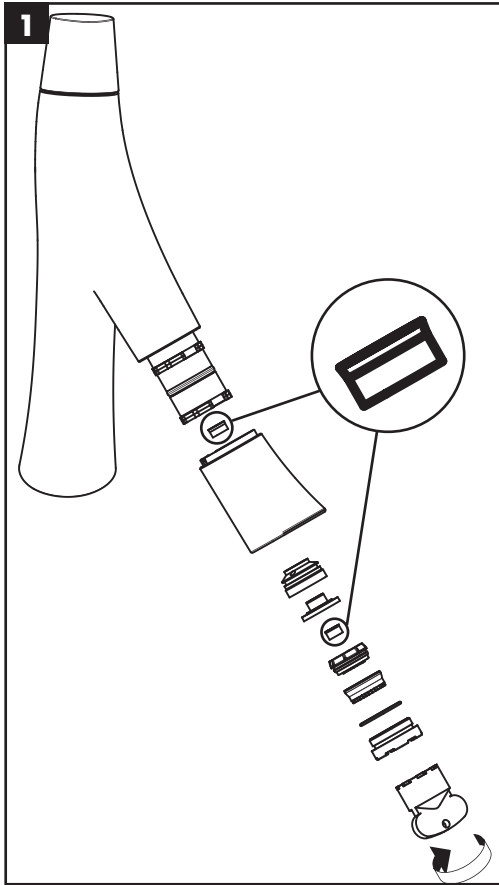

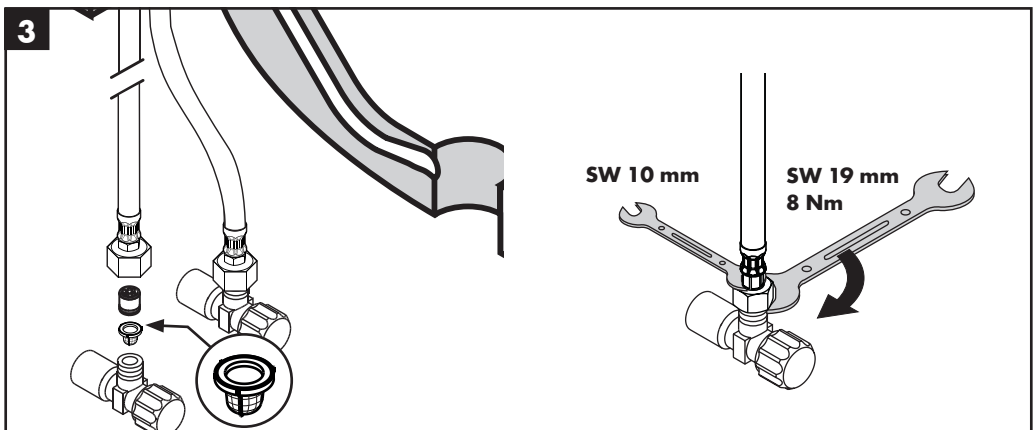
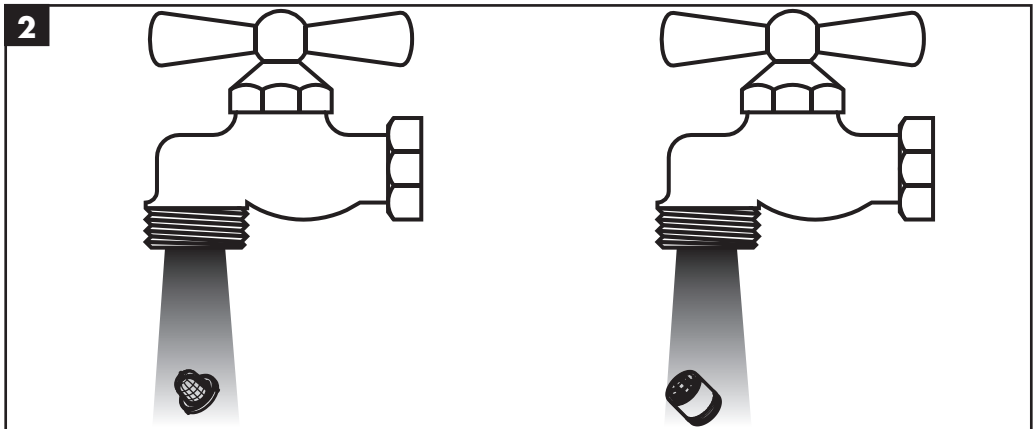
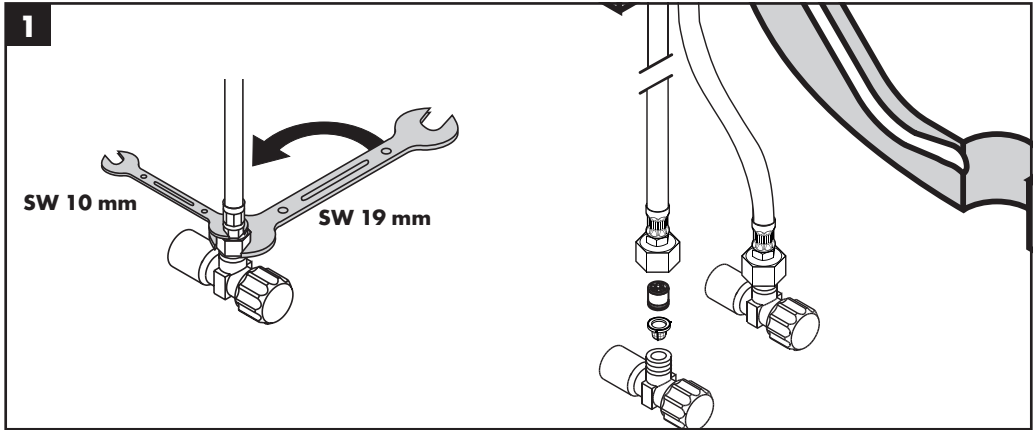



**Starck Organic**

12010000

**Starck Organic**

12011000

**Starck Organic**

12012000

**Starck Organic**

12013000

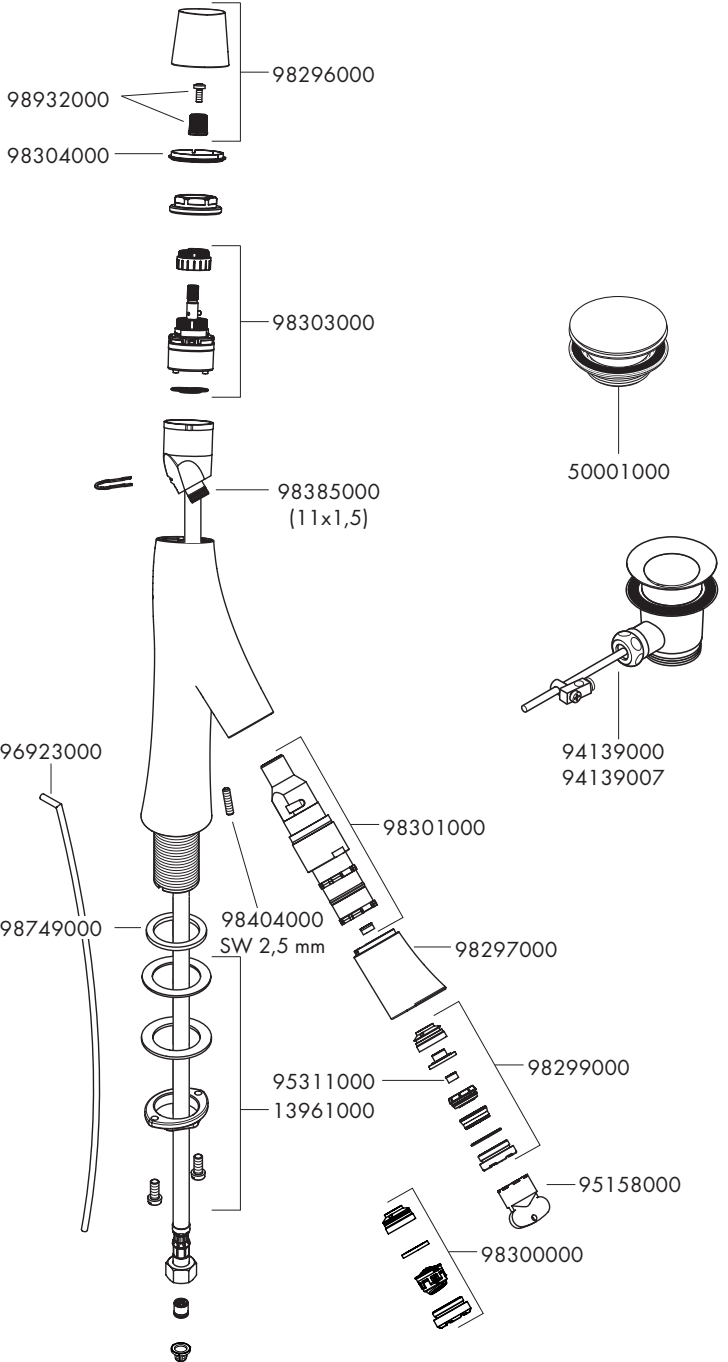



**Starck Organic**  
12014000

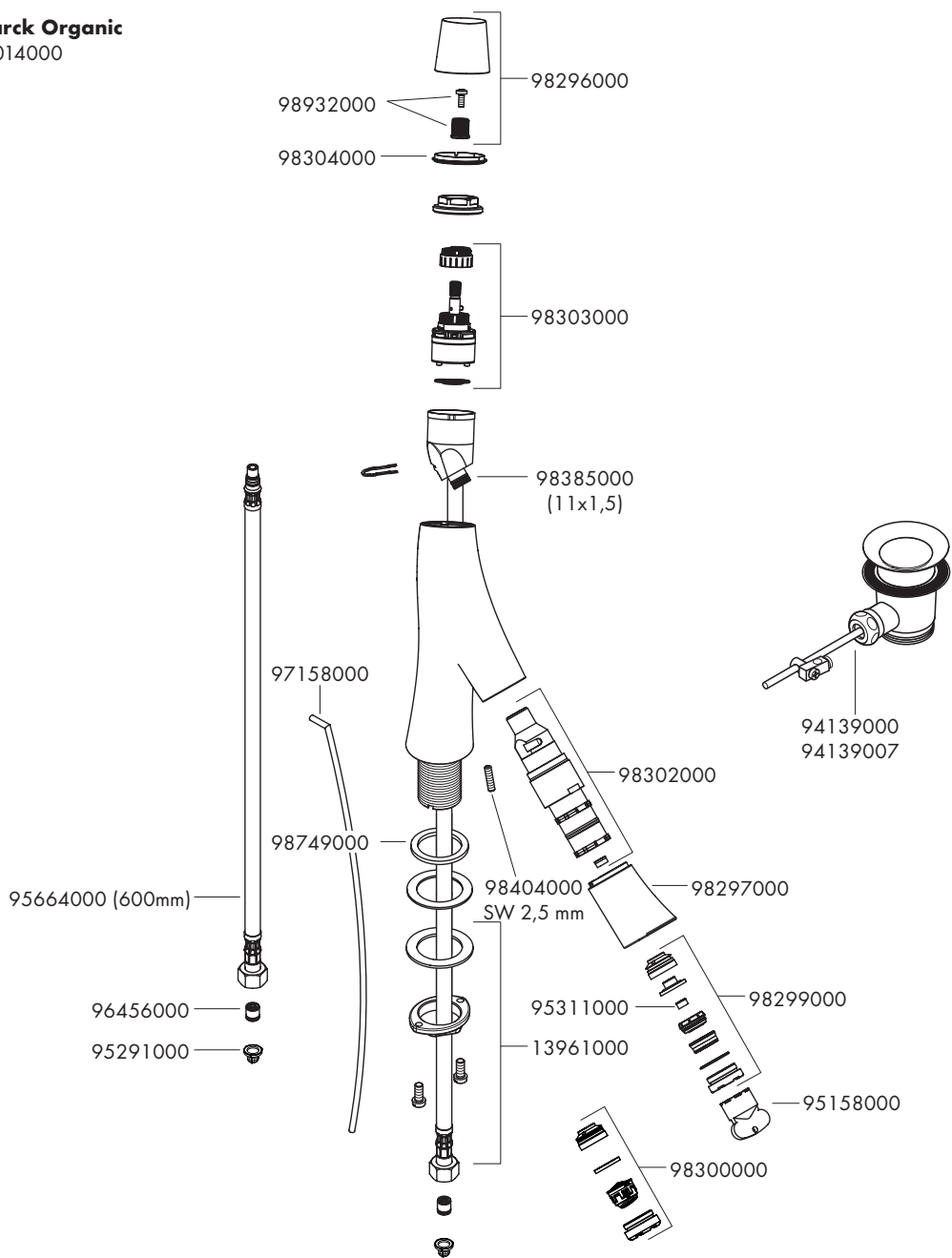



# Starck Organic

12210000

